



---

# INSTALLATION MANUAL

TRYDAN/TRYDAN PRO



V2C bears the CE symbol. V2C applies the corresponding declarations of conformity.

**ES** - V2C lleva el símbolo CE. V2C aplica las declaraciones de conformidad correspondientes.



V2C complies with the ROHS directive (2011/65/EC). V2C applies the corresponding declarations of conformity.

**ES** - V2C cumple con la directiva ROHS (2011/65/EC) V2C aplica las declaraciones de conformidad correspondiente.



Electrical and electronic equipment and its accessories should be disposed of separately from household waste.

**ES** - Los equipos eléctricos y electrónicos, así como sus accesorios, deben eliminarse por separado de la basura doméstica.

## SAFETY WARNINGS

### ES - ADVERTENCIAS DE SEGURIDAD



**1.** Projection of debris, risk of injury.

**ES** - Proyección de residuos, riesgo de lesiones.



**2.** Caution.

**ES** - Los equipos eléctricos y sus accesorios, deben eliminarse por separado de la basura doméstica.



**3.** Risk of electric shock. Switch off and wait a few minutes.

**ES** - Riesgo de descarga eléctrica. Desconectar y esperar unos minutos.



**4.** Grounding required.

**ES** - Se requiere conexión a tierra.



**5.** Never use damaged charging connectors.

**ES** - No utilizar conectores dañados.



**6.** Do not remove information or warning symbols.

**ES** - No quitar símbolos de información o advertencia.

**FR** - V2C porte le symbole CE. V2C applique les déclarations de conformité correspondantes.

V2C est conforme à la directive ROHS (2011/65/CE). V2C applique les déclarations de conformité correspondantes.

Les équipements électriques et électroniques et leurs accessoires doivent être jetés séparément des déchets ménagers.

**1.** Projection de débris, risque de blessures.

**2.** Attention.

**3.** Risque de choc électrique. Eteignez et attendez quelques minutes.

**4.** Mise à la terre.

**5.** Ne pas retirer ou utiliser des connecteurs endommagés.

**6.** Ne retirez pas les symboles d'information ou d'avertissement.

**IT** - V2C porta il simbolo CE. V2C applica le dichiarazioni di conformità pertinenti.

V2C è conforme alla direttiva ROHS (2011/65/CE). V2C applica le dichiarazioni di conformità pertinenti.

Le apparecchiature e gli accessori elettrici ed elettronici devono essere smaltiti separatamente dai rifiuti domestici.

**1.** Proiezione di detriti, rischio di lesioni.

**2.** Attenzione.

**3.** Rischio di scossa elettrica. Spegner e aspettare qualche minuto.

**4.** La messa a terra è necessaria.

**5.** Non rimuovere o utilizzare connettori danneggiati.

**6.** Non rimuovere i simboli di informazione o avviso.

**PT** - V2C detém a declaração CE. A V2C aplica as declarações de conformidade pertinentes.

V2C cumpre com ROHS (2011/65/CE). V2C aplica as declarações de conformidade pertinentes.

Le apparecchiature e gli accessori elettrici ed elettronici devono essere smaltiti separatamente dai rifiuti domestici.

**1.** Proiezione di detriti, rischio di lesioni.

**2.** Attenzione.

**3.** Rischio di scossa elettrica. Spegner e aspettare qualche minuto.

**4.** La messa a terra è necessaria.

**5.** Não remover ou utilizar conectores danificados.

**6.** Não remove os símbolos de informação ou aviso.

**DE** - V2C trägt das CE-Zeichen. V2C wendet die entsprechenden Konformitätserklärungen an.

V2C entspricht der RoHS-Richtlinie (2011/65/EG). V2C wendet die entsprechenden Konformitätserklärungen an.

Elektrische und elektronische Geräte und deren Zubehör müssen getrennt von Haushaltsabfällen entsorgt werden.

**1.** Schutzausrüstung tragen, Verletzungsgefahr.

**2.** Achtung.

**3.** Risiko eines elektrischen Schlages. Schalten Sie aus und warten Sie einige Minuten.

**4.** Erdung.

**5.** Beschädigte Steckverbinder nicht entfernen oder verwenden.

**6.** Informations- oder Warnsymbole nicht entfernen.

**NL** - V2C draagt het CE-keurmerk. V2C past de overeenkomstige conformiteitsverklaringen toe.

V2C voldoet aan de RoHS-richtlijn (2011/65/EU). V2C past de overeenkomstige conformiteitsverklaringen toe.

Elektrische en elektronische apparatuur en hun accessoires moeten apart van huishoudelijk afval worden weggegooid.

**1.** Draag beschermende uitrusting, risico op letsel.

**2.** Let op.

**3.** Risico op elektrische schokken. Schakel uit en wacht enkele minuten.

**4.** Aarding.

**5.** Beschadigde connectoren niet verwijderen of gebruiken.

**6.** Informatie- of waarschuwingssymbolen niet verwijderen.

**CS** - V2C nese označení CE. V2C používá odpovídající prohlášení o shodě.

V2C splňuje směrnici RoHS (2011/65/EU). V2C používá odpovídající prohlášení o shodě.

Elektrická a elektronická zařízení a jejich příslušenství je třeba likvidovat odděleně od domovního odpadu.

**1.** Používejte ochranné pomůcky, riziko poranění.

**2.** Pozor.

**3.** Riziko elektrického šoku. Vypněte a počkejte několik minut.

**4.** Zemnění.

**5.** Nenahrazujte nebo nepoužívejte poškozené konektory.

**6.** Neodstraňujte informační nebo varovné symboly.

**PL - V2C** nosi znak CE. V2C stosuje odpowiednie oświadczenia zgodności.

V2C spełnia dyrektywę RoHS (2011/65/EU). V2C stosuje odpowiednie oświadczenia zgodności.

Urządzenia elektryczne i elektroniczne oraz ich akcesoria należy usuwać oddzielnie od odpadów domowych.

1. Używaj sprzętu ochronnego, ryzyko obrażeń.
2. Uwaga.
3. Ryzyko porażenia prądem elektrycznym. Wyłącz i poczekaj kilka minut.
4. Uziemienie.
5. Nie usuwaj ani nie używaj uszkodzonych złączy.
6. Nie usuwaj symboli informacyjnych ani ostrzegawczych.

**DA - V2C** bærer CE-mærket. V2C anvender de tilsvarende overensstemmelseserklæringer.

V2C overholder RoHS-direktivet (2011/65/EU). V2C anvender de tilsvarende overensstemmelseserklæringer.

Elektrisk udstyr og elektronik samt deres tilbehør skal bortskaffes separat fra husholdningsaffald.

1. Brug beskyttelsesudstyr, risiko for skader.
2. Advarsel.
3. Risiko for elektrisk stød. Sluk og vent et par minutter.
4. Jordforbindelse.
5. Fjern ikke eller brug beskadigede stik.
6. Fjern ikke informationssymboler eller advarselssymboler.

**LV - V2C** nēs CE marķējumu. V2C piemēro attiecīgos atbilstības deklarācijas.

V2C atbilst RoHS direktīvai (2011/65/ES). V2C piemēro attiecīgos atbilstības deklarācijas.

Elektriskā un elektroniskā aprīkojuma un to piederumu jāizmet atsevišķi no sadzīves atkritumiem.

1. Lietojiet aizsargierīces, pastiprināts trauma risks.
2. Uzmanību.
3. Elektriskās šoka risks. Izslēdziet un pagaidiet dažas minūtes.
4. Zeme.
5. Nepieņemiet vai nesakojiet bojātas savienojumvietas.
6. Neizņemiet informācijas vai brīdinājuma simbolus.

**LT - V2C** nešioja CE ženklą. V2C taiko atitinkamus atitikties pareiškimus. V2C atitinka RoHS direktyvą (2011/65/EB). V2C taiko atitinkamus atitikties pareiškimus.

Elektrinė įranga ir elektronika bei jų priedai turi būti šalinami atskirai nuo buitinio atliekų.

1. Naudokite apsaugos priemones, rizika sužeisti.
2. Dėmesio.
3. Elektros smūgio rizika. Išjunkite ir palaukite kelias minutes.
4. Žemė.
5. Nenaudokite arba nestraukite pažeistų jungčių.
6. Nenuėskite informacijos arba įspėjamųjų simbolių.

**ET - V2C** kandis CE-märki. V2C rakendab vastavaid vastavusdeklaratsioone.

V2C vastab RoHS-direktiivile (2011/65/EL). V2C rakendab vastavaid vastavusdeklaratsioone.

Elektriseadmed ja elektroonika ning nende tarvikud tuleb kõrvaldada eraldi olmpreugist.

1. Kasutage kaitsevarustust, vigastuste oht.
2. Hoiatust.
3. Elektrilöögi oht. Lülitage välja ja oodake mõni minut.
4. Maandamine.
5. Ärge eemaldage ega kasutage kahjustatud ühendusi.
6. Ärge eemaldage teabe- või hoiatussümboleid.

**SV - V2C** bär CE-märket. V2C tillämpar motsvarande överensstämmelseförklaringar.

V2C är förenligt med RoHS-direktivet (2011/65/EU). V2C tillämpar motsvarande överensstämmelseförklaringar.

Elektrisk utrustning och elektronik samt deras tillbehör ska kasseras separat från hushållsavfall.

1. Använd skyddsutrustning, risk för skador.
2. Varning.
3. Risk för elektrisk stöt. Stäng av och vänta några minuter.
4. Jordning.
5. Ta inte bort eller använd skadade kontakter.
6. Ta inte bort informations- eller varningssymboler.

**AR - V2C** يحمل علامة CE. V2C تتوافق مع متطلبات توجيه CE.

V2C تتوافق مع توجيه CE RoHS (2011/65/EC). V2C تتوافق مع متطلبات توجيه CE.

يجب التخلص من الأجهزة الإلكترونية والكهربائية بشكل منفصل عن النفايات المنزلية.

1. استخدم معدات الحماية، خطر الإصابة.

2. تحذير.

3. خطر الإصابة بالصدمات الكهربائية. أغلق الجهاز وانتظر بضع دقائق.

4. التأسيس.

5. تجنب فصل أو توصيل الأسلاك غير المناسبة.

6. تجنب رمي رموز التحذير أو المعلوماتية.

**SK - V2C** nesie označenie CE. V2C používa príslušné vyhlásenia o zhode. V2C je v súlade s smernicou RoHS (2011/65/ES). V2C používa príslušné vyhlásenia o zhode.

Elektrické a elektronické zariadenia a ich príslušenstvo je potrebné likvidovať oddelene od domáceho odpadu.

1. Používajte ochranné pomôcky, riziko zranenia.
2. Pozor.
3. Riziko elektrického šoku. Vypnite a počkajte niekoľko minút.
4. Zem.
5. Nepoužívajte ani neodstraňujte poškodené konektory.
6. Neodstraňujte informačné alebo varovné symboly.

**SL - V2C** nosi oznako CE. V2C uporablja ustrezne izjave o skladnosti.

SL - V2C je skladna z direktivo RoHS (2011/65/ES). V2C uporablja ustrezne izjave o skladnosti.

Električne in elektronske naprave ter njihovi dodatki je treba odstraniti ločeno od gospodinjskih odpadkov.

1. Uporabljajte zaščitno opremo, nevarnost poškodb.
2. Pozor.
3. Nevarnost električnega udara. Izklopite in počakajte nekaj minut.
4. Ozemljitev.
5. Ne odstranjujte ali ne uporabljajte poškodovanih priključkov.
6. Ne odstranjujte informacijskih ali opozorilnih simbolov.

**RO - V2C** poartă simbolul CE. V2C aplică declarațiile de conformitate corespunzătoare.

V2C este conform cu Directiva RoHS (2011/65/CE). V2C aplică declarațiile de conformitate corespunzătoare.

Echipamentele electrice și electronice și accesoriile lor trebuie eliminate separat de deșeurile menajere.

1. Folosiți echipament de protecție, există pericol de rănire.
2. Atenție.
3. Pericol de șoc electric. Opriți și așteptați câteva minute.
4. Legare la pământ.
5. Nu îndepărtați sau utilizați conectorii deteriorați.
6. Nu îndepărtați simbolurile de informare sau avertisment.

## TOOLS REQUIRED FOR INSTALLATION

ES - HERRAMIENTAS NECESARIAS PARA LA INSTALACIÓN



1. Drill.  
ES - Taladro.



2. Hammer.  
ES - Martillo.



3. Crown drill bit.  
ES - Broca corona.



4. Screwdriver.  
ES - Destornillador.



5. Measuring tape.  
ES - Cinta métrica.



6. Leveller and pencil.  
ES - Nivelador y lápiz.

## ACCESSORIES INCLUDED IN THE CHARGER

ES - ACCESORIOS INCLUIDOS EN EL CARGADOR



7. Cable glands. x1  
ES - Prensaestopa.



8. N+Plus Nylon Plug  $\varnothing$ 6x30mm. x1  
ES - Taco N+Plus Nylon  $\varnothing$ 6x30mm.



9. Plug BLG Barrel BK 15,9x8,5mm. x4  
ES - Tapón BLG Barrel BK 15,9x8,5mm.



10. Zinc-plated star screw with  $\varnothing$ 4,8x32mm. x1  
ES - Tornillo cincado con cabeza alomada de estrella de  $\varnothing$ 4,8x32mm.



11. Pan head screw with  $\varnothing$ 3x6mm washer. x5  
ES - Tornillo con cabeza alomada de  $\varnothing$ 3x6mm.



12. Methacrylate protector with  $\varnothing$ 6mm holes. x1  
ES - Protector metacrilato con agujeros de  $\varnothing$ 6mm.

## FR - OUTILS REQUIS POUR L'INSTALLATION

1. Perceuse.
2. Marteau.
3. Foret à couronne.
4. Tournevis.
5. Mètre.
6. Niveau et crayon.

## ACCESSOIRES INCLUS DANS LE CHARGEUR

7. Presse-étoupes.
8. N+Plus Nylon Plug  $\varnothing$ 6x30mm.
9. Bouchon BLG Barrel BK 15,9x8,5mm.
10. Vis étoile zinguée avec  $\varnothing$ 4,8x32mm.
11. Vis à tête cylindrique avec rondelle  $\varnothing$ 3x6mm.
12. Protecteur en méthacrylate avec des trous de  $\varnothing$ 6mm.

## IT - STRUMENTI NECESSARI PER L'INSTALLAZIONE

1. Trapano.
2. Martello.
3. Punta di trapano a corona.
4. Cacciavite.
5. Metro.
6. Livella e matita.

## ACCESSORI COMPRESI NEL CARICATORE

7. Pressacavi.
8. N+Plus Nylon Plug  $\varnothing$ 6x30mm.
9. Spina BLG Barrel BK 15,9x8,5mm.
10. Vite a stella zincata con  $\varnothing$ 4,8x32mm.
11. Vite a testa piana con rondella  $\varnothing$ 3x6mm.
12. Protezione in metacrilato con fori  $\varnothing$ 6mm.

## PT - FERRAMENTAS NECESSÁRIAS PARA A INSTALAÇÃO

1. Aparafusadora.
2. Martelo.
3. Broca craneana.
4. Ferramentas várias.
5. Fita métrica.
6. Nivel e lápis.

## ACESSÓRIOS INCLUIDOS NO CARREGADOR

7. Bucim.
8. Bucha N+Plus Nylon  $\varnothing$ 6x30mm.
9. Tampa BLG Barrel BK 15,9x8,5mm.
10. Parafuso revestido a zinco com cabeça estrela  $\varnothing$ 4,8x32mm.
11. Parafuso de cabeça estrela  $\varnothing$ 3x6mm.
12. Protector de acrílico com orifícios de  $\varnothing$ 6mm.

## DE - WERKZEUGE FÜR DIE INSTALLATION

1. Bohrer.
2. Hammer.
3. Lochsäge.
4. Schraubendreher.
5. Maßband.
6. Wasserwaage und Bleistift.

## IM LADGERÄT ENTHALTENE ZUBEHÖRTEILE

7. Kabelverschraubungen.
8. N+Plus Nylonstecker  $\varnothing$ 6x30mm.
9. BLG Barrel BK-Stopfen  $\varnothing$ 15,9x8,5mm.
10. Verzinkte Sternschraube mit  $\varnothing$ 4,8x32mm.
11. Zylinderschraube mit Unterlegscheibe  $\varnothing$ 3x6mm.
12. Methacrylat-Schutzabdeckung mit  $\varnothing$ 6mm-Bohrungen.

## NL - BENODIGDE GEREEDSCHAPPEN VOOR INSTALLATIE

1. Boor.
2. Hamer.
3. Gatzaag.
4. Schroevendraaier.
5. Rolmaat.
6. Waterpas en potlood.

## ACCESSOIRES MEEGELEVERD IN DE OPLADER

7. Kabelwartels.
8. N+Plus Nylonplug  $\varnothing$ 6x30mm.
9. BLG Barrel BK-stekker  $\varnothing$ 15,9x8,5mm.
10. Verzinkte sterrenschroef met  $\varnothing$ 4,8x32mm.
11. Cilinderschroef met ring  $\varnothing$ 3x6mm.
12. Methacrylaatbeschermers met  $\varnothing$ 6mm-gaten.

## CS - NÁŘADÍ A POTŘEBNÉ PRO INSTALACI

1. Vrtací stroj.
2. Kládívo.
3. Děrovačka.
4. Šroubovák.
5. Metr.
6. Vodováha a tužka.

## PŘÍSLUŠENSTVÍ SOUČÁSTÍ NABÍJEČKY

7. Kabelové těsnění.
8. N+Plus Nylonová zástrčka  $\varnothing$ 6x30mm.
9. Krytý zásun BLG Barrel BK 15,9x8,5mm.
10. Ocinovaný šroub se hvězdičkou  $\varnothing$ 4,8x32mm.
11. Cylindrický šroub s podložkou  $\varnothing$ 3x6mm.
12. Metakrylátový kryt s otvory  $\varnothing$ 6mm.

**PL - NARZĘDZIA NIEZBĘDNE DO INSTALACJI**

1. Wiertarka.
2. Młotek.
3. Wiertło koronowe.
4. Śrubokręt.
5. Miara.
6. Poziomica i ołówek.

**AKCESORIA ZAWARTE W ŁADOWARCE**

7. Uszczelki kablowe.
8. Wtyk nylonowy N+Plus ø6x30mm.
9. Zatyczka BLG Barrel BK ø15,9x8,5mm.
10. Ocynkowany wkręt gwiazdkowy ø4,8x32mm.
11. Śruba cylindryczna z podkładką ø3x6mm.
12. Ochrona metakrylowa z otworami ø6mm.

**DA - VÆRKTØJER NØDVENDIGE TIL INSTALLATION**

1. Boremaskine.
2. Hammer.
3. Hulsav.
4. Skruetrækker.
5. Målebånd.
6. Vandpas og blyant.

**TILBEHØR INKLUDERET I OPLADEREN**

7. Kabelpakning.
8. N+Plus Nylonstik ø6x30mm.
9. BLG Barrel BK-stikprop ø15,9x8,5mm.
10. Forzinket stjerneskrue ø4,8x32mm.
11. Cylindrestift med skive ø3x6mm.
12. Metakrylatbeskytter med ø6mm huller.

**LX - VÆRKTØJER NØDVENDIGE TIL INSTALLATION**

1. Boremaskine.
2. Hammer.
3. Hulsav.
4. Skruetrækker.
5. Målebånd.
6. Vandpas og blyant.

**TILBEHØR INKLUDERET I OPLADEREN**

7. Kabelpakning.
8. N+Plus Nylonstik ø6x30mm.
9. BLG Barrel BK-stikprop ø15,9x8,5mm.
10. Forzinket stjerneskrue ø4,8x32mm.
11. Cylindrestift med skive ø3x6mm.
12. Metakrylatbeskytter med ø6mm huller.

**LT - ĮRANKIAI, REIKALINGI DIEGIMUI**

1. Gręźtuvas.
2. Kūjis.
3. Karūna.
4. Sukamoji smūginė.
5. Matavimo juosta.
6. Lygintuvas ir pieštukas.

**PRIEDAI Į TRAUKTI Į ĮKROVĖLĮ**

7. Kabelpakning.
8. Kabelių įvyniojimas.
9. N+Plus Nylon kištukas ø6x30mm.
10. BLG Barrel BK kištukas ø15,9x8,5mm.
11. Cinkuotas varžtas su ø4,8x32mm.
12. Cilindrinis varžtas su prieglobstine ø3x6mm.

**ET - PAIGALDAMISEKS VAJALIKUD TÕÕRIISTAD**

1. Puur.
2. Vasar.
3. Puurkroon.
4. Krivikeeraja.
5. Mõõdulint.
6. Vesilood ja pliiats.

**KOMPLEKTIS SISALDUVAD TARVIKUD**

7. Kaabliithendid.
8. N+Plus nailonpistik ø6x30mm.
9. BLG Barrel BK pistik ø15,9x8,5mm.
10. Tsingitud tärnikruvi ø4,8x32mm.
11. Silindrikruvi koos pesuriga ø3x6mm.
12. Metakrülaatkaitsekaitsmega kate ø6mm aukudega.

**SV - VERKTYG NÖDVÄNDIGA FÖR INSTALLATION**

1. Borrmaskin.
2. Hammare.
3. Hålsåg.
4. Skruvmejsel.
5. Måttband.
6. Vattenpass och penna.

**TILLBEHÖR INGÅR I LADDAREN**

7. Kabeltätningar.
8. N+Plus Nylonplugg ø6x30mm.
9. BLG Barrel BK-plugg ø15,9x8,5mm.
10. Förzinkad stjärnskruv med ø4,8x32mm.
11. Cylinderskruv med bricka ø3x6mm.
12. Metakrylatskydd med ø6mm hål.

**AR - ٿي ڪرڻ وارا ٺهڙا ٺهڙا ٺهڙا ٺهڙا ٺهڙا**

1. بياڻ ٽيم.
2. ڦٽو.
3. ٽيٽورڪ بياڻ ٽيم.
4. ڪيٽيڙو ب ڪٽيم.
5. ساڙي ٽيٽورڪ.
6. مٽر ٽيٽورڪ.

**ٺهڙا ٺهڙا ٺهڙا ٺهڙا ٺهڙا ٺهڙا**

7. ٺهڙا ٺهڙا ٺهڙا ٺهڙا ٺهڙا ٺهڙا.
8. N+Plus ٺهڙا ٺهڙا ٺهڙا ٺهڙا ٺهڙا ٺهڙا.
9. ٺهڙا ٺهڙا ٺهڙا ٺهڙا ٺهڙا ٺهڙا.
10. ٺهڙا ٺهڙا ٺهڙا ٺهڙا ٺهڙا ٺهڙا.
11. ٺهڙا ٺهڙا ٺهڙا ٺهڙا ٺهڙا ٺهڙا.
12. ٺهڙا ٺهڙا ٺهڙا ٺهڙا ٺهڙا ٺهڙا.

**SK - NÁSTROJE POTREBNÉ PRE INŠTALÁCIU**

1. Vrtáčka.
2. Kladiovo.
3. Koronkové vrtacie píly.
4. Skrutkovač.
5. Meračka.
6. Vodováha a ceruzka.

**PRÍSLUŠENSTVO OBSIAHNUTÉ V NABÍJAČKE**

7. Káblové tesnenie.
8. N+Plus nylonová zástrčka ø6x30mm.
9. BLG Barrel BK zástrčka ø15,9x8,5mm.
10. Pozinkovaný hviezdicový šróbovák ø4,8x32mm.
11. Valcový šróbovák s podložkou ø3x6mm.
12. Metakrylátový ochranný kryt s otvorami ø6mm.

**SL - ORODJA, POTREBNA ZA NAMESTITVE**

1. Vrtalnik.
2. Kladiovo.
3. Krožna žaga.
4. Izvijlač.
5. Merilni trak.
6. Vodna tehtnica in svinčnik.

**PRIBOR VKLJUČEN V POLNILNIK**

7. Kableska tesnila.
8. Vtičnik iz najlona N+Plus ø6x30mm.
9. Vtičnik BLG Barrel BK ø15,9x8,5mm.
10. Cinkana zvezdna vijak ø4,8x32mm.
11. Cilindrični vijak s podložko ø3x6mm.
12. Metakrilatni zaščitni pokrov s premerom 6 mm.

**RO - UNELTE NECESARE PENTRU INSTALARE**

1. Bormașină.
2. Ciocan.
3. Burghiu cu găuri.
4. Șurubelniță.
5. Metru.
6. Nivel și creion.

**ACCESORII INCLUSE ÎN ÎNCARCĂTOR**

7. Etanșe de cablu.
8. Mușă din nylon N+Plus ø6x30mm.
9. Dop BLG Barrel BK ø15,9x8,5mm.
10. Șurub cu stea zincat ø4,8x32mm.
11. Șurub cilindric cu saibă ø3x6mm.
12. Capaș de protecție din metacrilat cu găuri ø6mm.

## FOLLOW THIS STEPS FOR THE INSTALLATION

### ES - PASOS A SEGUIR PARA LA INSTALACIÓN

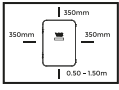

**1. Ensure safety distances for installation.**

**ES -** Asegura las distancias de seguridad para la instalación.

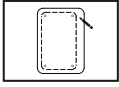

**2. Place the template over the installation space and mark the drilling points.**

**ES -** Coloca la plantilla sobre el espacio de instalación y marca los puntos de perforación.



**3. Drill on the drilling points with a  $\phi 6\text{mm}$  drill bit and insert the plugs.**

**ES -** Taladra sobre los puntos con una broca  $\phi 6\text{mm}$  e inserta los tacos N+Plus Nylon.

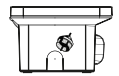

**4. Drill a hole at the top using the hole saw. Place the cable gland and pass the cable through it.**

**ES -** Haz un agujero en la parte superior con la broca corona. Coloca la prensaestopa y pasa el cable a través de ella.

### FR - ÉTAPES POUR L'INSTALLATION

1. Assurez-vous des distances de sécurité pour l'installation.
2. Placez le gabarit pour marquer les points de perçage.
3. Percez sur les points avec une mèche  $\phi 6\text{mm}$  et insérez les chevilles.
4. Faites un trou en haut avec la scie cloche. Placez le presse-étoupe et faites passer le câble à travers.
5. Placez l'e-Charger sur les trous percés dans le mur.
6. Insérez les vis zinguées avec tête bombée  $\phi 4,8 \times 32\text{mm}$  puis les bouchons.
7. Connectez les câbles aux protecteurs ou bornes électriques. Les embouts carrés sont obligatoires.
8. Vissez le protecteur en méthacrylate avec des vis à tête bombée  $\phi 3 \times 6,8\text{mm}$ .

### IT - PASSAGGI DA SEGUIRE PER L'INSTALLAZIONE

1. Assicurare le distanze di sicurezza per l'installazione.
2. Posizionare il modello per segnare i punti di perforazione.
3. Forare sui punti con una punta  $\phi 6\text{mm}$  e inserire i tasselli.
4. Fare un buco nella parte superiore con la punta a corona. Posizionare la pressacavo e far passare il cavo attraverso di essa.
5. Posizionare l'e-Charger sui fori perforati nel muro.
6. Inserire le viti zincate con testa bombata  $\phi 4,8 \times 32\text{mm}$  e quindi i tappi.
7. Collegare i cavi ai protettori o terminali elettrici. Le punte quadrate sono obbligatorie.
8. Avvitare il protettore in metacrilato con viti a testa bombata  $\phi 3 \times 6,8\text{mm}$ .

### PT - PASSOS A SEGUIR PARA A INSTALAÇÃO

1. Garantir as distâncias de segurança para a instalação.
2. Coloque o gabarito para marcar os pontos de perfuração.
3. Fure nos pontos com uma broca  $\phi 6\text{mm}$  e insira os tacos.
4. Faça um buraco na parte superior com a broca de coroa. Coloque a prensa-cabos e passe o cabo através dela.
5. Coloque o e-Charger sobre os buracos perfurados na parede.
6. Insira os parafusos zincados com cabeça arredondada  $\phi 4,8 \times 32\text{mm}$  e depois os tampões.
7. Conecta los cables a las protecciones o a las bornas eléctricas. Obligatorio usar punteras cuadradas.
8. Parafuse o protetor de metacrilato com parafusos de cabeça arredondada  $\phi 3 \times 6,8\text{mm}$ .

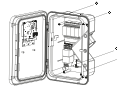

**5. Place the e-Charger over the drilled holes in the wall.**

**ES -** Coloca el e-Charger sobre los orificios perforados en la pared.

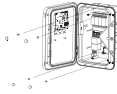

**6. Insert the zinc-plated screws with domed heads,  $\phi 4,8 \times 32\text{mm}$ , and then the plugs.**

**ES -** Inserta los tornillos cincados con cabeza alomada  $\phi 4,8 \times 32\text{mm}$  y, posteriormente, los tapones.



**7. Connect the cables to the protections or electrical terminals. Mandatory to use square toe caps.**

**ES -** Conecta los cables a las protecciones o a las bornas eléctricas. Obligatorio usar punteras cuadradas.

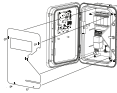

**8. Screw the methacrylate protector with domed head screws of  $\phi 3 \times 6,8\text{mm}$ .**

**ES -** Atornilla el protector de metacrilato con tornillos de cabeza alomada de  $\phi 3 \times 6,8\text{mm}$ .

### DE - SCHRITTE, DIE FÜR DIE INSTALLATION ZU BEFOLGEN SIND

1. Stellen Sie Sicherheitsabstände für die Installation sicher.
2. Platzieren Sie die Schablone, um die Bohrpunkte zu markieren.
3. Bohren Sie die Punkte mit einem  $\phi 6\text{-mm}$ -Bohrer ein und setzen Sie die Dübel ein.
4. Machen Sie oben ein Loch mit dem Lochsägebohrer. Setzen Sie die Kabelverschraubung ein und führen Sie das Kabel durch.
5. Platzieren Sie den e-Charger über den gebohrten Löchern in der Wand.
6. Setzen Sie die verzinkten Schrauben mit abgerundetem Kopf  $\phi 4,8 \times 32\text{mm}$  ein und dann die Stopfen.
7. Verbinden Sie die Kabel mit den Schutzvorrichtungen oder elektrischen Anschlüssen. Quadratische Zehenkappen sind obligatorisch.
8. Schrauben Sie den Methacrylat-Schutz mit Schrauben mit abgerundetem Kopf  $\phi 3 \times 6,8\text{mm}$  fest.

### NL - TE VOLGEN STAPPEN VOOR INSTALLATIE

1. Zorg voor veiligheidsafstanden voor de installatie.
2. Plaats het sjabloon om de boorpunten te markeren.
3. Boor op de punten met een  $\phi 6\text{mm}$  boor en plaats de pluggen.
4. Maak een gat aan de bovenkant met de gatenzaag. Plaats de kabelwartel en leid de kabel erdoorheen.
5. Plaats de e-Charger over de geboorde gaten in de muur.
6. Plaats de verzinkte schroeven met afgeronde kop  $\phi 4,8 \times 32\text{mm}$  en vervolgens de pluggen.
7. Verbind de kabels met de beschermers of elektrische terminals. Vierkante neuskappen zijn verplicht.
8. Schroef de methacrylaat beschermer vast met schroeven met afgeronde kop  $\phi 3 \times 6,8\text{mm}$ .

### CS - POSTUP PŘI INSTALACI

1. Zajistěte bezpečnostní vzdálenosti pro instalaci.
2. Umístěte šablonu k označení bodů vrtání.
3. Vrtání na bodech s  $\phi 6\text{mm}$  vrtákem a vložte hřeby.
4. Udělejte otvor nahore se středovou vrtací korunkou. Umístěte kabelovou podložku a protáhněte kabel skrz ni.
5. Umístěte e-Charger nad vyvrtanými otvory ve zdi.
6. Vložte pozinkované šrouby s kulatou hlavou  $\phi 4,8 \times 32\text{mm}$  a pak zátky.
7. Připojte kabely k ochranným prvčům nebo elektrickým terminálům. Použití čtvercových špiček je povinné.
8. Upevněte ochranný kryt z methakrylátu šrouby s kulatou hlavou  $\phi 3 \times 6,8\text{mm}$ .

## PL - KROKI NALEŻY WYKONAĆ PRZY INSTALACJI

1. Zapewnij odległości bezpieczeństwa podczas instalacji.
2. Umieść szablon, aby oznaczyć punkty wiercenia.
3. Wierć w punktach za pomocą wiertła ø6mm i wstaw kołki.
4. Zrób otwór na górze za pomocą wiertła koronowego. Umieść uszczelkę kablową i przeprowadź przez nią kabel.
5. Umieść e-Charger nad wierconymi otworami w ścianie.
6. Włóż cynkowane śruby z zaokrąglonymi główkami ø4,8x32mm, a następnie wtyczki.
7. Podłącz kable do zabezpieczeń lub zacisków elektrycznych. Użyj kwadratowych czubków jest obowiązkowe.
8. Przykręć osłonę z metakrylatu śrubami z zaokrąglonymi główkami ø3x6,8mm.

## DA - TRIN DER SKAL FØLGES FOR INSTALLATION

1. Sørg for sikkerhedsafstande til installationen.
2. Placer skabelonen for at markere borepunkterne.
3. Bor på punkterne med en ø6mm bore og indsæt pluggene.
4. Lav et hul øverst med hullsaven. Placer kabelgennemføringen og før kablet gennem den.
5. Placer e-Charger over de borede huller i væggen.
6. Indsæt de forzinkede skruer med afrundet hoved ø4,8x32mm og derefter propperne.
7. Tilslut kablerne til beskyttelserne eller de elektriske terminaler. Kvadratiske tåhætter er obligatoriske.
8. Skru metakrylatbeskytteren fast med skruer med afrundet hoved ø3x6,8mm.

## LV - DARĪBĪBAS, JĀSVEIKOT UZ UZSTĀDĪŠANU

1. Nodrošiniet drošības attālumus uzstādīšanai.
2. Ievietojiet veidni, lai atzīmētu urbjāšanas punktus.
3. Urbjiet punktus ar ø6mm urbjū un ievietojiet spraugas.
4. Veiciet caurumu augšpusē ar caurulvadu. Ievietojiet kabeļa spraugu un caur to cauriet kabeli.
5. Ievietojiet e-Charger virs izurbtiem caurumiem sienā.
6. Ievietojiet cinkotās skrūves ar apalu galvu ø4,8x32mm un pēc tam spraugas.
7. Pieslēdziet kabeļus aizsargierīcēm vai elektriskajiem termināļiem. Obligāti jāizmanto kvadrātiskās pirkstu galviņas.
8. Pieskrūvējiet metakrilāta aizsargu ar skrūvēm ar apalu galvu ø3x6,8mm.

## LT - MONTAVIMO VEIKSNIAI

1. Užtikrinkite saugumo atstumą diegimui.
2. Padėkite šablona, kad pažymėtumėte gręžimo taškus.
3. Gręžkite taškuose su ø6mm gręžtuvu ir įdėkite kištukus.
4. Padarykite skylę viršuje su skylės pjūklui. Įdėkite laidų įvadą ir praleiskite laidą per jį.
5. Padėkite e-Charger virš išgręžtų skylių sienoje.
6. Įdėkite cinkuotas varžtas su apvaliu galvu ø4,8x32mm ir po to kištukus.
7. Prijunkite kabelius prie apsaugų ar elektrinių jungčių. Kvadratinės pedų dangteliai privalomi.
8. Prijunkite metakrilato apsaugą su varžtais, turinčiais apvalią galvą ø3x6,8mm.

## ET - PAIGALDAMISEKS JÄRGIMISEKS SAMMUD

1. Veenduge paigalduse ohutuskaugustes.
2. Asetage mall, et tähistada puurimiskohti.
3. Puurige punktides ø6mm puuriga ja sisestage tüübid.
4. Tehke ülemises osas auklõukiruga. Asetage kaabeltihend ja viige kaabel selle kaudu.
5. Asetage e-Charger seinas puuritud aukude kohale.
6. Sisestage tsingitud kruvid ümara peaga ø4,8x32mm ja seejärel pistikud.
7. Ühendage kaablid kaitsete või elektriliste terminalidega. Neljakandilisi varbakatteid on kohustuslik kasutada.
8. Kruvige metakrülaatkaitse kruvidega ümara peaga ø3x6,8mm.

## SV - VERKTYG NÖDVÄNDIGA FÖR INSTALLATION

1. Se till säkerhetsavstånd för installationen.
2. Placera mallen för att markera borrhöjningarna.
3. Borra på punkterna med en ø6mm borr och sätt i pluggarna.
4. Gör ett hål högst upp med hålsågen. Placera kabelgenomföringen och dra kabeln genom den.
5. Placera e-Charger över de borrhålen i väggen.
6. Sätt i de förzinkade skruvarna med rundade huvuden ø4,8x32mm och sedan propparna.
7. Anslut kablarna till skydden eller de elektriska terminalerna. Fyrkantiga tåkpåpor är obligatoriska.
8. Skruva metakrylatsskyddet med skruvar med rundade huvuden ø3x6,8mm.

## AR - تهيئ أدواتك اللازمة للإعداد

1. تهيئ مسافات آمنة للإعداد.
2. وضع قالب نقاط الحفر بالقطر 6ملم.
3. حفر النقاط بقطر 6ملم باستخدام مثقاب وضع.
4. اصنع ثقباً أعلى مع آلة الحفر. ضع الكابلات عبر الفتحة وضع الكابل عبرها.
5. ضع مسامير الزنك مع رؤسها المستديرة ø4,8x32ملم وضعها في الجدران.
6. ضع مسامير ø4,8x32ملم مع رؤسها المستديرة وضعها في الجدران.
7. ضع مسامير ø3x6,8ملم مع رؤسها المستديرة وضعها في الجدران.
8. ضع مسامير ø3x6,8ملم مع رؤسها المستديرة وضعها في الجدران.

## SK - NÁSTROJE POTREBNÉ PRE INŠTALÁCIU

1. Zabezpečte bezpečnostné vzdialenosti pre inštaláciu.
2. Umiestnite šablónu na označenie miest vŕtania.
3. Vŕtajte na bodoch s ø6mm vŕtačkou a vložte do otvorov hmoždinky.
4. Urobte otvor na vrchu s otváracou korunkou. Umiestnite káblovú tesniacu hlavicu a zavediete cez ňu kábel.
5. Položte e-Charger nad vyvŕtanými otvormi v stene.
6. Vložte pozinkované skrutky s guľatou hlavou ø4,8x32mm a potom záslepku.
7. Pripojte káble k ochranným zariadeniam alebo elektrickým terminálom. Použitie štvorcových špičiek je povinné.
8. Upevnite ochranný kryt z metakrylátu skrutkami s guľatou hlavou ø3x6,8mm.

## SL - ORODJA, POTREBNA ZA NAMESTITEV

1. Zagotovite varnostne razdalje za namestitev.
2. Postavite šablono, da označite točke vrtanja.
3. Vrtajte na točkah s ø6mm vrtnikom in vstavite zatiče.
4. Naredite luknjo na vrhu s kronskim vrtilom. Postavite kabelsko tesnilo in potegnite kabel skozi njega.
5. Postavite e-Charger nad izvrtanimi luknjami v steni.
6. Vstavite pocinkane vijake z zaobljeno glavo ø4,8x32mm in nato zamaške.
7. Povežite kabela z zaščitimi ali električnimi terminali. Uporaba kvadratnih konico je obvezna.
8. Pritrdite zaščitni pokrov iz metakrilata s vijaki z zaobljeno glavo ø3x6,8mm.

## RO - UNELTE NECESARE PENTRU INSTALARE

1. Asigurați distanțele de siguranță pentru instalare.
2. Puneți șablonul pentru a marca punctele de găurire.
3. Găuriți în puncte cu o burghiu ø6mm și introduceți diblurile.
4. Faceți o gaură în partea de sus cu un burghiu corană. Puneți mufa pentru cablu și treceți cablul prin ea.
5. Așezați e-Charger peste găurile forate în perete.
6. Introduceți șuruburile galvanizate cu cap rotund ø4,8x32mm și apoi dopurile.
7. Conectați cablurile la protecții sau borne electrice. Utilizarea capetelor pătrate este obligatorie.
8. Înșurubați protecția din metacrilat cu șuruburi cu cap rotund ø3x6,8mm.

## WIRING INSTALLATION ES - INSTALACIÓN ELÉCTRICA

**1. Single-phase configuration:** green/yellow wire (1) to earth terminal (PE), blue wire (2) to neutral (N), and brown wire (3) to phase R (L1).

**ES - Instalación monofásica:** cable verde/amarillo (1) a toma tierra o protección equipotencial (PE), cable azul (2) a neutro (N) y cable marrón (3) a fase R (L1).

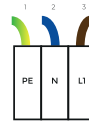

**2. Three-phase configuration:**

green/yellow wire (1) to earth terminal (PE), blue wire (2) to neutral (N), and brown wire (3) to phase R (L1), black wire (4) to S phase (L2) and grey wire (5) to T phase (L3).

**ES - Instalación trifásica:** cable verde/amarillo (1) a toma tierra o protección equipotencial (PE), cable azul (2) a neutro (N), cable marrón (3) a fase R (L1), cable negro (4) a fase S (L2) y cable gris (5) a fase T (L3).

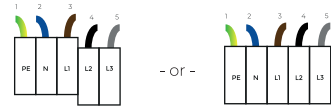

**3. Single-phase configuration with protections:** brown wire (1) to terminal N, blue wire (2) to terminal L and green-yellow wire (3) to terminal PE.

**ES - Instalación monofásica con protecciones:** cable marrón (1) a la borna N, cable azul (2), a la borna L y cable verde/amarillo (3) a borna PE.



**4. Trip coil (or release coil):** exclusive information for Italy.

**ES - Bobina de desbloqueo (o bobina de liberación):** información exclusiva para Italia.

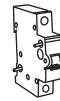

## FR - INSTALLATION DE CABLAGE

**1. Installation monophasée :** fil vert/jaune (1) vers la borne de terre ou la liaison équipotentielle (PE), fil bleu (2) vers le neutre (N) et fil marron (3) vers la phase R (L1).

**2. Installation triphasée :** fil vert/jaune (1) vers la borne de terre ou la liaison équipotentielle (PE), fil bleu (2) vers le neutre (N), fil marron (3) vers la phase R (L1), fil noir (4) vers la phase S (L2) et fil gris (5) vers la phase T (L3).

**3. Installation monophasée avec protections :** fil marron (1) sur la borne N, fil bleu (2) sur la borne L et fil vert/jaune (3) sur la borne PE.

**4. Trip coil (or release coil):** exclusive information for Italy.

## IT - INSTALLAZIONE ELETTRICA

**1. Installazione monofase:** filo verde/giallo (1) a terra o al collegamento equipotenziale (PE), filo blu (2) al neutro (N) e filo marrone (3) alla fase R (L1).

**2. Installazione trifase:** filo verde/giallo (1) a terra o al collegamento equipotenziale (PE), filo blu (2) al neutro (N), filo marrone (3) alla fase R (L1), filo nero (4) alla fase S (L2) e filo grigio (5) alla fase T (L3).

**3. Installazione monofase con protezioni:** filo marrone (1) sul morsetto N, filo blu (2) sul morsetto L e filo verde/giallo (3) sul morsetto PE.

**4. Bobina di sgancio (o bobina di liberazione):** informazioni esclusive per l'Italia. Questa bobina interrompe l'alimentazione de connettore. In caso di anomalie, il microcontrollore dell'e-Charger attiva il circuito di uscita per innescare la bobina di sgancio collegata alla scheda di alimentazione. Viene fissata al differenziale o al magnetotermico utilizzando le due linguette laterali e la leva del morsetto ed è controllata da un segnale di 12V/24V (raccomandato 12V).

## PT - INSTALAÇÃO ELÉTRICA

**1. Instalação monofásica:** fio verde/amarelo (1) para o terminal de terra ou à ligação equipotencial (PE), fio azul (2) para neutro (N) e fio castanho (3) à fase R (L1).

**2. Instalação trifásica:** fio verde/amarelo (1) para o terminal de terra ou ligação equipotencial (PE), fio azul (2) para neutro (N), fio castanho (3) para a fase R (L1), fio preto (4) para a fase S (L2) e fio cinzento (5) para a fase T (L3).

**3. Instalação monofásica com proteções:** fio castanho (1) no terminal N, fio azul (2) no terminal L e fio verde/amarelo (3) no terminal PE.

**4. Bobina de desengate (ou bobina de liberação):** informações exclusivas para Itália.

## DE - ELEKTROINSTALLATION

**1. Einphasige Installation:** grün/gelber Draht (1) zur Erdungsklemme oder zum Potentialausgleich (PE), blauer Draht (2) zum Neutraleiter (N) und brauner Draht (3) zur Phase R (L1).

**2. Dreiphasen-Installation:** grüner/gelber Draht (1) zur Erdungsklemme oder zum Potentialausgleich (PE), blauer Draht (2) zum Neutraleiter (N), brauner Draht (3) zur Phase R (L1), schwarzer Draht (4) zur Phase S (L2) und grauer Draht (5) zur Phase T (L3).

**3. Einphasige Installation mit Schutzvorrichtungen:** brauner Draht (1) an Klemme N, blauer Draht (2) an Klemme L und grün/gelber Draht (3) an Klemme PE.

**4. Auslöse-Spule (oder Freigabe-Spule):** exklusive Informationen für Italien.

## NL - ELEKTRISCHE INSTALLATIE

**1. Enkelfasige installatie:** groen/gele draad (1) naar de aardingsklem of equipotentialverbinding (PE), blauwe draad (2) naar de neutrale (N) en bruine draad (3) naar fase R (L1).

**2. Driefasige installatie:** groen/gele draad (1) naar de aardingsklem of equipotentialverbinding (PE), blauwe draad (2) naar de neutrale (N), bruine draad (3) naar fase R (L1), zwarte draad (4) naar fase S (L2) en grijze draad (5) naar fase T (L3).

**3. Enkelfasige installatie met beveiligingen:** bruine draad (1) op de N-klem, blauwe draad (2) op de L-klem en groen/gele draad (3) op de PE-klem.

**4. Aanspreekspoel (of vrijgavespoel):** exclusieve informatie voor Italië.

## CS - ELEKTRICKÁ INSTALACE

**1. Jednofázová instalace:** zeleno-žlutý drát (1) ke spojce země nebo vyrovnávací spojce (PE), modrý drát (2) ke neutrálnímu (N) a hnědý drát (3) ke fázi R (L1).

**2. Trojfázová instalace:** zeleno-žlutý drát (1) ke spojce země nebo vyrovnávací spojce (PE), modrý drát (2) ke neutrálnímu (N), hnědý drát (3) ke fázi R (L1), černý drát (4) ke fázi S (L2) a šedý drát (5) ke fázi T (L3).

**3. Jednofázová instalace s ochranami:** hnědý drát (1) na N svorku, modrý drát (2) na L svorku a zeleno-žlutý drát (3) na PE svorku.

**4. Spoušťová cívka (nebo uvolňovací cívka):** exkluzivní informace pro Itálii.



## PL - INSTALACJA ELEKTRYCZNA

1. Instalacja jednofazowa: przewód zielono-żółty (1) do zacisku uziemiającego lub połączenia równowagowego (PE), przewód niebieski (2) do neutralnego (N) i przewód brązowy (3) do fazy R (L1).
2. Instalacja trójfazowa: przewód zielono-żółty (1) do zacisku uziemiającego lub połączenia równowagowego (PE), przewód niebieski (2) do neutralnego (N), przewód brązowy (3) do fazy R (L1), przewód czarny (4) do fazy S (L2) i przewód szary (5) do fazy T (L3).
3. Instalacja jednofazowa z zabezpieczeniami: przewód brązowy (1) na zacisku N, przewód niebieski (2) na zacisku L i przewód zielono-żółty (3) na zacisku PE.
4. Cewka wyłączająca (lub cewka zwalniająca): informacje wyłącznie dla Włoch.

## DA - ELEKTRISK INSTALLATION

1. Enkeltfas installation: grøn/gul ledning (1) til jordforbindelse eller potentialeudligning (PE), blå ledning (2) til nul (N) og brun ledning (3) til fase R (L1).
2. Trefas installation: grøn/gul ledning (1) til jordforbindelse eller potentialeudligning (PE), blå ledning (2) til nul (N), brun ledning (3) til fase R (L1), sort ledning (4) til fase S (L2) og grå ledning (5) til fase T (L3).
3. Enkeltfas installation med beskyttelse: brun ledning (1) på N-klemmen, blå ledning (2) på L-klemmen og grøn/gul ledning (3) på PE-klemmen.
4. Udløsningskabelforbindelse (eller frigørelseskabel): eksklusiv oplysninger til Italien.

## LV - ELEKTRISKĀS IZKĀRTOŠĀNAS

1. Vienfāžu uzstādīšana: zaļi/dzelteni vadu (1) pie zemes klemmes vai ekvipotenciālā savienojuma (PE), zilū vadu (2) pie neitrāla (N) un brūnu vadu (3) pie fāzes R (L1).
2. Trīsfāžu uzstādīšana: zaļi/dzelteni vadu (1) pie zemes klemmes vai ekvipotenciālā savienojuma (PE), zilū vadu (2) pie neitrāla (N), brūnu vadu (3) pie fāzes R (L1), melnu vadu (4) pie fāzes S (L2) un pelēku vadu (5) pie fāzes T (L3).
3. Vienfāžu uzstādīšana ar aizsardzību: brūnu vadu (1) pie N klemmes, zilū vadu (2) pie L klemmes un zaļi/dzelteni vadu (3) pie PE klemmes.
4. Atbrīvošanas ritenis (vai atbrīvošanas ritenis): ekskluzīva informācija Itālijai.

## LT - ELEKTROS ĮRENGIMAS

1. Vienfazė įrenginys: žalias/geltonas laidą (1) prie žemės jungties arba potencialo lyginimo (PE), mėlyną laidą (2) prie neutralo (N) ir ruda laidą (3) prie fazės R (L1).
2. Trifazė įrenginys: žalias/geltonas laidą (1) prie žemės jungties arba potencialo lyginimo (PE), mėlyną laidą (2) prie neutralo (N), ruda laidą (3) prie fazės R (L1), juodą laidą (4) prie fazės S (L2) ir pilką laidą (5) prie fazės T (L3).
3. Vienfazė įrenginys su apsauga: ruda laidą (1) ant N jungties, mėlyną laidą (2) ant L jungties ir žalias/geltonas laidą (3) ant PE jungties.
4. Išjungimo ritė (arba atlaisvinimo ritė): išskirtinė informacija Itālijai.

## ET - ELEKTRILINE PAIGALDUS

1. Ūhefaasiline paigaldus: roheline/kollane juhe (1) maandusklemmile või potentsiaalvõrdle (PE), sinine juhe (2) neutraalile (N) ja pruun juhe (3) faasile R (L1).
2. Kolmeefaasiline paigaldus: roheline/kollane juhe (1) maandusklemmile või potentsiaalvõrdle (PE), sinine juhe (2) neutraalile (N), pruun juhe (3) faasile R (L1), must juhe (4) faasile S (L2) ja hall juhe (5) faasile T (L3).
3. Ūhefaasiline paigaldus koos kaitsesega: pruun juhe (1) N klemmile, sinine juhe (2) L klemmile ja roheline/kollane juhe (3) PE klemmile.
4. Vabastusrull (või vabastusrull): eksklusiivne teave Itaalia jaoks.

## SV - ELEKTRISK INSTALLATION

1. Enfasinstallation: grøn/gul tråd (1) till jordklemman eller potentialutjämning (PE), blå tråd (2) till noll (N) och brun tråd (3) till fas R (L1).
2. Trefasinstallation: grøn/gul tråd (1) till jordklemman eller potentialutjämning (PE), blå tråd (2) till noll (N), brun tråd (3) till fas R (L1), svart tråd (4) till fas S (L2) och grå tråd (5) till fas T (L3).
3. Enfasinstallation med skydd: brun tråd (1) på N-klemman, blå tråd (2) på L-klemman och grøn/gul tråd (3) på PE-klemman.
4. Utlösningsrulle (eller frigöringsrulle): exklusiv information för Italien.

## AR - يثابتردهال بي كرتال

1. قورزا كلسو . (PE) يثابتردهال نزلوتلا وا غبرأرتلا فظحم ىل (1) ورفحأ / ورفحأ كلس / ورفحأ كلس يذابعا تيبثتلا . (N) لارتوونلا ىل (3) ورفحأ كلس (3) ورفحأ كلس (3) لارتوونلا ىل (2) ورفحأ كلسو . (PE) يثابتردهال نزلوتلا وا غبرأرتلا فظحم ىل (1) ورفحأ / ورفحأ كلس / ورفحأ كلس يذابعا تيبثتلا . (N) لارتوونلا ىل (2) ورفحأ كلسو (S) لارتوونلا ىل (4) دوأ كلسو . (R) لارتوونلا ىل (3) ورفحأ كلسو (T) لارتوونلا ىل (5) ورفحأ كلسو . (PE) فظحم ىل (3) ورفحأ كلس . (N) فظحم ىل (2) قورزا كلس . (1) يذب كلس :نثابعا ىمع ورفحأ ورفحأ يذابعا تيبثتلا / ورفحأ كلس . PE فظحم ىل (3) ورفحأ كلس .
2. قورزا كلسو . (PE) يثابتردهال نزلوتلا وا غبرأرتلا فظحم ىل (1) ورفحأ / ورفحأ كلس / ورفحأ كلس يذابعا تيبثتلا . (N) لارتوونلا ىل (3) ورفحأ كلس (3) لارتوونلا ىل (2) ورفحأ كلسو (S) لارتوونلا ىل (4) دوأ كلسو . (R) لارتوونلا ىل (3) ورفحأ كلسو (T) لارتوونلا ىل (5) ورفحأ كلسو . (PE) فظحم ىل (3) ورفحأ كلس . (N) فظحم ىل (2) قورزا كلس . (1) يذب كلس :نثابعا ىمع ورفحأ ورفحأ يذابعا تيبثتلا / ورفحأ كلس . PE فظحم ىل (3) ورفحأ كلس .
3. قورزا كلسو . (PE) يثابتردهال نزلوتلا وا غبرأرتلا فظحم ىل (1) ورفحأ / ورفحأ كلس / ورفحأ كلس يذابعا تيبثتلا . (N) لارتوونلا ىل (3) ورفحأ كلس (3) لارتوونلا ىل (2) ورفحأ كلسو (S) لارتوونلا ىل (4) دوأ كلسو . (R) لارتوونلا ىل (3) ورفحأ كلسو (T) لارتوونلا ىل (5) ورفحأ كلسو . (PE) فظحم ىل (3) ورفحأ كلس . (N) فظحم ىل (2) قورزا كلس . (1) يذب كلس :نثابعا ىمع ورفحأ ورفحأ يذابعا تيبثتلا / ورفحأ كلس . PE فظحم ىل (3) ورفحأ كلس .
4. اىل اوطىال قورزا كلسو :نثابعا تيبثتلا ورفحأ كلس (1) ورفحأ كلس (3) ورفحأ كلس (3) لارتوونلا ىل (2) ورفحأ كلسو (S) لارتوونلا ىل (4) دوأ كلسو . (R) لارتوونلا ىل (3) ورفحأ كلسو (T) لارتوونلا ىل (5) ورفحأ كلسو . (PE) فظحم ىل (3) ورفحأ كلس . (N) فظحم ىل (2) قورزا كلس . (1) يذب كلس :نثابعا ىمع ورفحأ ورفحأ يذابعا تيبثتلا / ورفحأ كلس . PE فظحم ىل (3) ورفحأ كلس .

## SK - ELEKTRICKÁ INŠTALÁCIA

1. Jednofázová inštalácia: zeleno-žltý drôt (1) k zemnej svorke alebo vyrovnávaciemu spojeniu (PE), modrý drôt (2) k neutrálnemu (N) a hnedý drôt (3) k fáze R (L1).
2. Trojfázová inštalácia: zeleno-žltý drôt (1) k zemnej svorke alebo vyrovnávaciemu spojeniu (PE), modrý drôt (2) k neutrálnemu (N), hnedý drôt (3) k fáze R (L1), čierny drôt (4) k fáze S (L2) a sivý drôt (5) k fáze T (L3).
3. Jednofázová inštalácia s ochranou: hnedý drôt (1) na svorke N, modrý drôt (2) na svorke L a zeleno-žltý drôt (3) na svorke PE.
4. Spúšťacia cviečka (alebo uvoľňovacia cviečka): exkluzívne informácie pre Taliansko.

## SL - ELEKTRIČNA NAMESTITEV

1. Enofazna namestitev: zeleno/rumeni kabel (1) na zemeljski priključek ali potencialno izenačevanje (PE), modri kabel (2) na ničlo (N) in rjavi kabel (3) na fazo R (L1).
2. Trifazna namestitev: zeleno/rumeni kabel (1) na zemeljski priključek ali potencialno izenačevanje (PE), modri kabel (2) na ničlo (N), rjavi kabel (3) na fazo R (L1), črni kabel (4) na fazo S (L2) in sivi kabel (5) na fazo T (L3).
3. Enofazna namestitev s zaščitami: rjavi kabel (1) na sponko N, modri kabel (2) na sponko L in zeleno/rumeni kabel (3) na sponko PE.
4. Sprostitutvena tuljava (ali sprostitutvena tuljava): izključne informacije za Italijo.

## RO - INSTALAȚIE ELECTRICE

1. Instalare monofazată: fir verde/galben (1) la borna de pământ sau la legătura equipotentială (PE), fir albastru (2) la neutru (N) și fir maro (3) la fază R (L1).
2. Instalare trifazată: fir verde/galben (1) la borna de pământ sau la legătura equipotentială (PE), fir albastru (2) la neutru (N), fir maro (3) la fază R (L1), fir negru (4) la fază S (L2) și fir gri (5) la fază T (L3).
3. Instalare monofazată cu protecții: fir maro (1) pe borna N, fir albastru (2) pe borna L și fir verde/galben (3) pe borna PE.
4. Bobină de deconșare (sau bobină de eliberare): informații exclusiv pentru Italia.

## V2C LED LIGHTING INDICATION ES - INDICACIÓN DE ILUMINACIÓN LED V2C

The V2C logo on the front of the e-Charger lights up according to the charging status:

**ES** - El logo de V2C situado en el frontal del e-Charger se ilumina según el estado de carga:

1. White: vehicle has no hose connected. White flashing: searching for WiFi network.
2. Dark blue flashing: the vehicle is charging. The speed of the flashing is related to the intensity of the charge.
3. Light blue: timer enabled. There is a scheduled charge.
4. Green: vehicle charging is complete. Green flashing: reports that it is connected to V2C Cloud via WiFi. The flashing lasts for one second.
5. Red flashing: Dynamic Power Control Error.
6. Yellow: Control Pilot Error (car communication error).
7. Pink: the e-Charger is being update.

**ES** - Blanco: el vehículo no está conectado. Blanco con parpadeo: la rutina de conexión o reconexión WiFi está activa.

Azul oscuro con parpadeo: el vehículo se está cargando. La velocidad del parpadeo está relacionada con la intensidad de la carga.

Azul claro: temporizador activado. Hay una carga programada.

Verde: la carga del vehículo se ha completado. Verde con parpadeo: conectado a V2C Cloud vía WiFi (parpadea un segundo).

Rojo con parpadeo: indica un error del Control Dinámico de Potencia.

Amarillo: error Control Pilot (error de comunicación del coche).

Rosa: el e-Charger se está actualizando.

## FR - INDICATION D'ÉCLAIRAGE LED V2C

1. Blanc : le véhicule n'est pas connecté. Blanc clignotant : la routine de connexion ou de reconnexion Wi-Fi est active.

2. Bleu foncé clignotant : le véhicule est en cours de chargement. La vitesse du clignotement est liée à l'intensité de la charge.

3. Bleu clair : minuterie activée. Une charge est programmée.

4. Vert : la charge du véhicule est terminée. Vert clignotant : connecté au Cloud V2C via Wi-Fi (clignote une seconde).

5. Rouge clignotant : indique une erreur du Contrôle Dynamique de Puissance.

6. Jaune : erreur du Pilotage de Contrôle (erreur de communication de la voiture).

7. Rose : l'e-Charger est en cours de mise à jour.

## IT - INDICAZIONE DI ILLUMINAZIONE LED V2C

1. Bianco: il veicolo non è collegato. Bianco lampeggiante: la routine di connessione o riconnessione Wi-Fi è attiva.

2. Blu scuro lampeggiante: il veicolo è in fase di ricarica. La velocità del lampeggio è correlata all'intensità della carica.

3. Blu chiaro: timer attivato. C'è una ricarica programmata.

4. Verde: la ricarica del veicolo è completa. Verde lampeggiante: connesso a V2C Cloud tramite Wi-Fi (lampeggia per un secondo).

5. Rosso lampeggiante: indica un errore del Controllo Dinamico della Potenza.

6. Giallo: errore del Controllo Pilota (errore di comunicazione della vettura).

7. Rosa: l'e-Charger è in fase di aggiornamento.

## PT - INDICAÇÃO DE ILUMINAÇÃO LED V2C

1. Branco: o veículo não está conectado. Branco intermitente: a rotina de conexão ou reconexão Wi-Fi está ativa.

2. Azul escuro intermitente: o veículo está a carregar. A velocidade da intermitência está relacionada com a intensidade da carga.

3. Azul claro: temporizador ativado. Há uma carga programada.

4. Verde: a carga do veículo foi concluída. Verde intermitente: ligado à nuvem V2C via Wi-Fi (pisca durante um segundo).

5. Vermelho intermitente: indica um erro de Controlo Dinâmico de Potência.

6. Amarelo: erro do Controlo do Piloto (erro de comunicação do veículo).

7. Rosa: o e-Charger está a ser atualizado.

## DE - V2C LED-BELEUCHTUNGSANZEIGE

1. Weiß: Das Fahrzeug ist nicht verbunden. Weiß blinkend: Die WLAN-Verbindungs- oder Wiederherstellungsroutine ist aktiv.

2. Dunkelblau blinkend: Das Fahrzeug wird geladen. Die Blinkgeschwindigkeit ist mit der Ladungsstärke verbunden.

3. Hellblau: Timer aktiviert. Es ist eine programmierte Ladung vorhanden.

4. Grün: Die Fahrzeugladung ist abgeschlossen. Grünes Blinken: Verbunden mit V2C Cloud über WLAN (blinkt eine Sekunde).

5. Rot blinkend: Weist auf einen Fehler in der Dynamischen Leistungssteuerung hin.

6. Gelb: Fehler des Pilotensteuerung (Kommunikationsfehler des Fahrzeugs).

7. Rosa: Der e-Charger wird aktualisiert.

## NL - V2C LED VERLICHTINGSINDICATIE

1. Wit: het voertuig is niet verbonden. Wit knipperend: de Wi-Fi-verbindings- of herverbindingroutine is actief.

2. Donkerblauw knipperend: het voertuig wordt opgeladen. De knippersnelheid is gekoppeld aan de intensiteit van de lading.

3. Lichtblauw: timer geactiveerd. Er is een geplande lading.

4. Groen: de lading van het voertuig is voltooid. Groen knipperend: verbonden met V2C Cloud via Wi-Fi (knippert een seconde).

5. Rood knipperend: geeft een fout in de Dynamische Vermogensregeling aan.

6. Geel: fout in de Pilot Control (communicatiefout van de auto).

7. Roze: de e-Charger wordt bijgewerkt.

## CS - V2C LED OSAZENÍ INDIKÁTORŮ

1. Bílá: vozidlo není připojeno. Bílá blikající: rutina Wi-Fi připojení nebo znovupřipojení je aktivní.

2. Tmavě modrá blikající: vozidlo se nabíjí. Rychlost blikání je spojena s intenzitou nabíjení.

3. Světle modrá: aktivovaný časovač. Je naplánována nabídka.

4. Zelená: nabíjení vozidla bylo dokončeno. Zelené blikání: připojeno k V2C Cloud přes Wi-Fi (bliká jednu sekundu).

5. Červené blikání: označuje chybu v Dynamické regulaci výkonu.

6. Žlutá: chyba ovládání pilota (komunikační chyba vozidla).

7. Růžová: e-Charger se aktualizuje.

## PL - WSPIERANIE OŚWIETLENIA LED V2C

1. Biały: pojazd nie jest podłączony. Biały migający: rutyna połączenia lub ponownego połączenia Wi-Fi jest aktywna.
2. Ciemnoniebieski migający: pojazd jest ładowany. Prędkość migania jest związana z intensywnością ładowania.
3. Jasnoniebieski: aktywowany minutnik. Jest zaplanowane ładowanie.
4. Zielony: ładowanie pojazdu zostało zakończone. Zielony migający: podłączony do chmury V2C za pośrednictwem Wi-Fi (miga przez sekundę).
5. Czerwony migający: wskazuje błąd w dynamicznej regulacji mocy.
6. Żółty: błąd sterowania pilotem (błąd komunikacji pojazdu).
7. Różowy: e-Charger jest aktualizowany.

## DA - V2C LED-BELYSIGNAL

1. Hvid: køretøjet er ikke tilsluttet. Hvid blinkende: rutinen til Wi-Fi-forbindelse eller genforbindelse er aktiv.
2. Mørkeblå blinkende: køretøjet oplades. Blinkhastigheden er forbundet med ladningens intensitet.
3. Lysblå: timer aktiveret. Der er planlagt en opladning.
4. Grøn: køretøjets opladning er fuldført. Grøn blinkende: forbundet til V2C Cloud via Wi-Fi (blinker i et sekund).
5. Rød blinkende: angiver en fejl i dynamisk effektregulering.
6. Gul: fejl i Pilot Control (kommunikationsfejl i bilen).
7. Rosa: e-Charger opdateres.

## LV - V2C LED GAISMAS NORĀDE

1. Balts: transportlīdzeklis nav pieslēgts. Balts mirgojošs: Wi-Fi savienojuma vai pārsavienošanas rutīna ir aktīva.
2. Tumši zilš mirgojošs: transportlīdzeklis tiek uzlādēts. Mirgošanas ātrums ir saistīts ar uzlādes intensitāti.
3. Gaiši zils: aktivizēts taimeris. Ir iepļānots uzlādes process.
4. Zaļš: transportlīdzekļa uzlāde ir pabeigta. Zaļš mirgojošs: pieslēgts V2C mākon datoram caur Wi-Fi (mirgo sekundī).
5. Sarkans mirgojošs: norāda uz kļūdu dinamiskajā jaudas regulēšanā.
6. Dzeltens: Pilot Control Kļūda (automobiļa komunikācijas kļūda).
7. Rozā: e-Charger tiek atjaunināts.

## LT - V2C LED APŠVĪEČIMO RODOMASIS

1. Balta: transporto priemonē neprijungta. Baltas mirksinčios: Wi-Fi ryšio arba iš naujo prisijungimo rutina yra aktyvi.
2. Tamsiai mėlyna mirksi: transporto priemonė įkrauta. Mirksėjimo greitis yra susijęs su įkrovos intensyvumu.
3. Šviesiai mėlyna: įjungtas laikmatis. Numatytas įkrovimas.
4. Žalia: transporto priemonės įkrovimas baigtas. Žalia mirksinti: prijungta prie V2C debesų per Wi-Fi (mirksi sekundę).
5. Raudona mirksi: nurodo dinaminio galingumo reguliavimo klaidą.
6. Geltona: Pilot Control klaida (automobilio komunikacijos klaida).
7. Rožinė: e-Chargeris atnaujinamas.

## ET - V2C LED VALGUSTUSE NÄIDIS

1. Valge: sõiduk pole ühendatud. Valge vilkuv: Wi-Fi ühenduse või uuestüühenduse ruutini on aktiveeritud.
2. Tumemavi vilkuv: sõiduk laadib. Vilgumise kiirus on seotud laadimise intensiivsusega.
3. Helesinine: taimer on aktiveeritud. On planeeritud laadimine.
4. Roheline: sõiduki laadimine on lõpetatud. Roheline vilkuv: ühendatud V2C pilve kaudu Wi-Fi kaudu (vilgub sekundit jooksul).
5. Punane vilkuv: näitab dünaamilise võimsuse reguleerimise viga.
6. Kollane: Pilotikontrolli viga (auto sideviga).
7. Roosa: e-Charger uuendatakse.

## SV - V2C LED-BELYSNINGSIKINDIKATION

1. Vitt: fordonet är inte anslutet. Blinkande vitt: rutinen för Wi-Fi-anslutning eller återanslutning är aktiv.
2. Mörkblått blinkande: fordonet laddas. Blinkhastigheten är kopplad till laddningsintensiteten.
3. Ljusblå: timer aktiverad. En laddning är schemalagd.
4. Grön: fordonets laddning är avslutad. Grönt blinkande: ansluten till V2C-molnet via Wi-Fi (blinker under en sekund).
5. Rött blinkande: indikerar ett fel i dynamisk effektreglering.
6. Gult: fel i Pilot Control (kommunikationsfel i bilen).
7. Rosa: e-Charger uppdateras.

## AR - LED إضاءة V2C

1. عظرون واي اوالا قلوب تذبذب الاعداد والاصوات الاعداد والاصوات تدارج: عظاما وحييا. عظمون واي اوالا قلوب تذبذب الاعداد والاصوات الاعداد والاصوات تدارج: عظاما وحييا.
2. عظمون واي اوالا قلوب تذبذب الاعداد والاصوات الاعداد والاصوات تدارج: عظاما وحييا.
3. لودوم نوح اعاده. عظمون واي اوالا قلوب تذبذب الاعداد والاصوات تدارج: عظاما وحييا.
4. عظمون واي اوالا قلوب تذبذب الاعداد والاصوات الاعداد والاصوات تدارج: عظاما وحييا.
5. عظمون واي اوالا قلوب تذبذب الاعداد والاصوات الاعداد والاصوات تدارج: عظاما وحييا.
6. عظمون واي اوالا قلوب تذبذب الاعداد والاصوات الاعداد والاصوات تدارج: عظاما وحييا.
7. عظمون واي اوالا قلوب تذبذب الاعداد والاصوات الاعداد والاصوات تدارج: عظاما وحييا.

## SK - INDIKÁCIA OSVETLENIA LED V2C

1. Biela: vozidlo nie je pripojené. Biele blikanie: rutina pre pripojenie alebo opätovné pripojenie k Wi-Fi je aktívna.
2. Tmavomodré blikanie: vozidlo sa nabíja. Rýchlosť blikania je spojená s intenzitou nabitia.
3. Svetlomodrá: časovač je aktívny. Je naplánované nabíjanie.
4. Zelená: nabíjanie vozidla je dokončené. Zelené blikanie: pripojené k V2C Cloud cez Wi-Fi (bliká počas jednej sekundy).
5. Červené blikanie: označuje chybu v dynamickom riadení výkonu.
6. Žltá: chyba Pilot Control (chyba komunikácie vozidla).
7. Ružová: e-Charger sa aktualizuje.

## SL - LED OZNAJNEVANJE OSVETLJENOSTI V2C

1. Belo: vozilo ni povezano. Belo utripajoče: rutina za povezovanje ali ponovno povezovanje Wi-Fi je aktivna.
2. Temno modro utripajoče: vozilo se polni. Hitrost utripanja je povezana z intenzivnostjo polnjenja.
3. Svetlo modro: časovnik je aktiven. Načrtovano je polnjenje.
4. Zeleno: polnjenje vozila je zaključeno. Zeleno utripajoče: povezano z oblakom V2C prek Wi-Fi (utripa eno sekundo).
5. Rdeče utripajoče: označuje napako v dinamičnem nadzoru moči.
6. Rumeno: napaka v Pilot Control (napaka v komunikaciji vozila).
7. Roza: e-Charger se posodablja.

## RO - INDICAȚIE DE ILUMINARE LED V2C

1. Alb: vehiculul nu este conectat. Alb clipind: rutina de conectare sau reconectare Wi-Fi este activă.
2. Albastru închis clipind: vehiculul este încărcă. Viteza clipirii este legată de intensitatea încărcării.
3. Albastru deschis: cronometrul este activat. Este programată o încărcare.
4. Verde: încărcarea vehiculului este finalizată. Verde clipind: conectat la norul V2C prin Wi-Fi (clipind timp de o secundă).
5. Roșu clipind: indică o eroare în controlul dinamic al puterii.
6. Galben: eroare de control al pilotului (eroare de comunicare a mașinii).
7. Roz: e-Chargerul este actualizat.

## DYNAMIC POWER CONTROL INSTALLATION

### ES - INSTALACIÓN DEL CONTROL DINÁMICO DE POTENCIA

Connect the 8-wire UTP cable between the V2C ControlBox load balancer and the charging point according to the T-568A or T-568B protocol. The V2C ControlBox balancer load and the charging point are equipped with RJ45 input. Parallel cable connection: one end to V2C ControlBox and the other one to the charger point.

**ES** - Conecta el cable UTP de 8 hilos entre el balanceador V2C ControlBox y el punto de recarga según el protocolo T-568A o T-568B. Tanto el balanceador V2C ControlBox como el punto de recarga disponen de entrada RJ45. Se trata de una conexión de cable en paralelo: un extremo se conecta al balanceador V2C ControlBox y el otro extremo al punto de recarga.

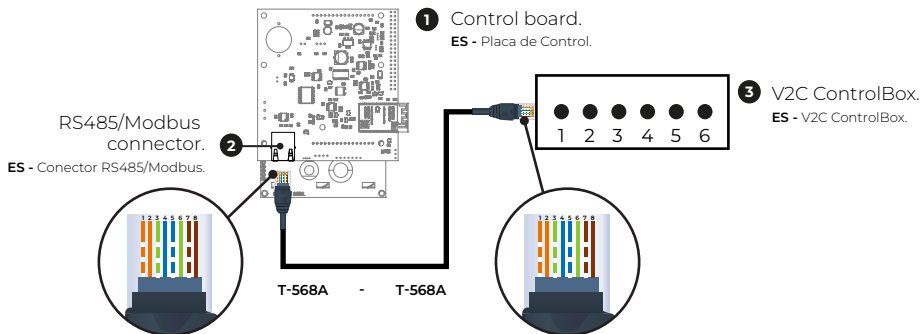

Consult all information about Dynamic Power Control installation.



**ES** - Consulta toda la información sobre la instalación del Control Dinámico de Potencia.

### FR - INSTALLATION DE CONTRÔLE DE PUISSANCE DYNAMIQUE

Connectez le câble UTP à 8 fils entre le compteur V2C ControlBox et le point de recharge selon le protocole T-568A ou T-568B. Le compteur V2C ControlBox ainsi que le point de recharge disposent d'une entrée RJ45. Il s'agit d'une connexion de câble en parallèle : une extrémité est connectée au compteur V2C ControlBox et l'autre extrémité au point de recharge. **1.** Carte de contrôle. **2.** Connecteur RS485/Modbus **3.** V2C ControlBox. Consultez toutes les informations sur l'installation du Contrôle Dynamique de Puissance.

### IT - INSTALLAZIONE DEL CONTROLLO DINAMICO DELLA POTENZA

Collega il cavo UTP a 8 fili tra il misuratore V2C ControlBox e il punto di ricarica secondo il protocollo T-568A o T-568B. Sia il misuratore V2C ControlBox che il punto di ricarica dispongono di un ingresso RJ45. Si tratta di una connessione via cavo in parallelo: un'estremità è collegata al misuratore V2C ControlBox e l'altra estremità al punto di ricarica. **1.** Scheda di controllo. **2.** Connettore RS485/Modbus **3.** V2C ControlBox. Consultare tutte le informazioni sull'installazione del Controllo Dinamico della Potenza.

### PT - INSTALAÇÃO DO CONTROLO DINÁMICO DE POTÊNCIA

Conecte o cabo UTP de 8 fios entre o medidor V2C ControlBox e o ponto de recarga conforme o protocolo T-568A ou T-568B. Tanto o medidor V2C ControlBox quanto o ponto de recarga possuem entrada RJ45. Trata-se de uma conexão de cabo em paralelo: uma extremidade é conectada ao medidor V2C ControlBox e a outra extremidade ao ponto de recarga. **1.** Placa de controlo. **2.** Conector RS485/Modbus **3.** V2C ControlBox. Consulte todas as informações sobre a instalação do Controlo Dinâmico de Potência.

### DE - INSTALLATION DER DYNAMISCHEN LEISTUNGSSTEUERUNG

Verbinden Sie das UTP-Kabel mit 8 Drähten zwischen dem Zähler V2C ControlBox und dem Ladepunkt gemäß dem T-568A oder T-568B-Protokoll. Sowohl der Zähler V2C ControlBox als auch der Ladepunkt verfügen über einen RJ45-Eingang. Es handelt sich um eine parallele Kabelverbindung: Ein Ende ist mit dem Zähler V2C ControlBox verbunden und das andere Ende mit dem Ladepunkt. **1.** Steuerplatine. **2.** RS485/Modbus-Anschluss. **3.** V2C ControlBox. Überprüfen Sie alle Informationen zur Installation der Dynamischen Leistungssteuerung.

### NL - INSTALLATIE VAN DYNAMISCHE VERMOGENSREGELING

Sluit de UTP-kabel met 8 draden aan tussen de V2C ControlBox-meter en het laadpunt volgens het T-568A of T-568B-protocol. Zowel de V2C ControlBox-meter als het laadpunt hebben een RJ45-ingang. Het betreft een parallelle kabelverbinding: het ene uiteinde is verbonden met de V2C ControlBox-meter en het andere uiteinde met het laadpunt. **1.** Besturingskaart. **2.** RS485/Modbus-Anschluss. **3.** V2C ControlBox. Raadpleeg alle informatie over de installatie van Dynamische Vermogensregeling.

### CS - INSTALLATION AV DYNAMISK KRAFTKONTROLL

Pripojte kabel UTP s 8 vláknými mezi měřičem V2C ControlBox a nabíjecím bodem podle protokolů T-568A eller T-568B. Jak měřič V2C ControlBox, tak nabíjecí bod mají vstup RJ45. Jedná se o paralelní kabelové připojení: jeden konec je připojen k měřiči V2C ControlBox a druhý konec k nabíjecímu bodu. **1.** Řídící deska. **2.** Konektor RS485/Modbus. **3.** V2C ControlBox. Konsultera all information om installation av Dynamisk Kraftkontroll.



## ADD AN E-CHARGER ES - AÑADE UN CARGADOR

1. Download the V2C Cloud app and create an account.



From Android



From iOS

2. Open the app and tap the '+' button.

3. Enter the charger's ID number manually or scan the QR code. The ID number can be found in the S/N section of the label on the side of the charger.

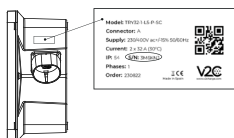

4. Add a name to the e-Charger and press the 'Add charger' button.

**ES - 1.** Descarga la app V2C Cloud y crea una cuenta.

2. Entra en la app y pulsa el botón '+'.  
3. Introduce el número ID del cargador de forma manual o escaneando el código QR. En número ID se encuentra en el apartado S/N de la etiqueta que tiene el cargador en el lateral.

4. Añade un nombre al e-Charger y pulsa el botón 'Añadir cargador'.

### FR - AJOUTEZ UN CHARGEUR

1. Téléchargez l'application V2C Cloud et créez un compte.

2. Ouvrez l'application et appuyez sur le bouton '+'.  
3. Saisissez manuellement le numéro d'identification du chargeur ou scannez le code QR. Le numéro d'identification se trouve dans la section S/N de l'étiquette sur le côté du chargeur.

4. Ajoutez un nom au e-Charger et appuyez sur le bouton 'Ajouter le chargeur'.

### IT - AGGIUNGI UN CARICATORE

1. Scarica l'app V2C Cloud e crea un account.

2. Apri l'app e premi il pulsante '+'.  
3. Inserisci manualmente il numero ID del caricatore o scansione il codice QR. Il numero ID si trova nella sezione S/N dell'etichetta sul lato del caricatore.

4. Aggiungi un nome all'e-Charger e premi il pulsante 'Aggiungi caricatore'.

### PT - ADICIONE UM CARREGADOR

1. Baixe o aplicativo V2C Cloud e crie uma conta.

2. Abra o aplicativo e toque no botão '+'.  
3. Insira o número ID do carregador manualmente ou escaneie o código QR. O número ID pode ser encontrado na seção S/N da etiqueta na lateral do carregador.

4. Adicione um nome ao e-Charger e pressione o botão 'Adicionar carregador'.

### PL - DODAJ ŁADOWARKĘ

1. Pobierz aplikację V2C Cloud i załóż konto.

2. Wejdź do aplikacji i naciśnij przycisk '+'.  
3. Wprowadź numer ID ładowarki ręcznie lub zeskanuj kod QR. Numer ID znajduje się w sekcji S/N na etykiecie bocznej ładowarki.

4. Dodaj nazwę e-Chargera i naciśnij przycisk 'Dodaj ładowarkę'.

### DE - FÜGEN SIE EINEN LADEGERÄT HINZU

1. Laden Sie die V2C Cloud-App herunter und erstellen Sie ein Konto.

2. Öffnen Sie die App und tippen Sie auf die Schaltfläche '+'.  
3. Geben Sie die ID-Nummer des Ladegeräts manuell ein oder scannen Sie den QR-Code. Die ID-Nummer befindet sich im Abschnitt S/N des Etiketts an der Seite des Ladegeräts.

4. Fügen Sie einen Namen für den e-Charger hinzu und drücken Sie die Schaltfläche 'Ladegerät hinzufügen'.

### NL - VOEG EEN LADER TOE

1. Download de V2C Cloud-app en maak een account aan.

2. Open de app en tik op de '+' knop.  
3. Voer het ID-nummer van de lader handmatig in of scan de QR-code. Het ID-nummer is te vinden in het S/N-gedeelte van het label aan de zijkant van de lader.

4. Voeg een naam toe aan de e-Charger en druk op de knop 'Lader toevoegen'.

### CS - PŘIDEJTE NABÍJEČ

1. Stáhněte si aplikaci V2C Cloud a vytvořte si účet.

2. Otevřete aplikaci a klepněte na tlačítko '+'.  
3. Ručně zadejte identifikační číslo nabíječe nebo skenujte QR kód. Identifikační číslo najdete v sekci S/N na štítku na boku nabíječe.

4. Přidejte název e-Chargera a stiskněte tlačítko 'Přidat nabíječ'.

### SV - LÄGG TILL EN LADDARE

1. Ladda ner V2C Cloud-appen och skapa ett konto.

2. Öppna appen och tryck på knappen '+'.  
3. Ange laddarens ID-nummer manuellt eller skanna QR-koden. ID-numret finns i avsnittet S/N på etiketten på sidan av laddaren.

4. Lägg till en namn till e-Charger och tryck på knappen 'Lägg till laddare'.

## DA - TILFØJ EN OPLADER

1. Download V2C Cloud-appen og opret en konto.
2. Åbn appen og tryk på knappen '+'.  
3. Indtast manuelt opladerens ID-nummer eller scan QR-koden. ID-nummeret findes i S/N-sektionen på etiketten på siden af opladeren.
4. Tilføj et navn til e-Charger og tryk på knappen 'Tilføj oplader'.

## LV - PIEVIENOT LĀDĒTĀJU

1. Lejupielādējiet V2C Cloud lietotni un izveidojiet kontu.
2. Ienāciet lietotnē un nospiediet pogu '+'.  
3. Ievadiet lādētāja ID numuru manuāli vai nolasi QR kodu. ID numurs atrodas lādzeļa sērijas numura (S/N) sadaļā uz lādētāja sānu etiķetes.
4. Pievienojiet e-Charger nosaukumu un nospiediet pogu 'Pievienot lādētāju'.

## LT - PRIDĖTI ĮKROVIKLĮ

1. Parsisiųskite V2C Cloud programėlę ir sukūrkite paskyrą.
2. Įeikite į programėlę ir paspauskite mygtuką '+'.  
3. Įveskite įkroviklio ID numerį rankiniu būdu arba nuskaitykite QR kodą. ID numeris randamas etiketės šone skyriuje S/N.
4. Pridėkite e-Charger pavadinimą ir paspauskite mygtuką 'Pridėti įkroviklį'.

## ET - LISA LAADIJA

1. Laadige alla V2C Cloud rakendus ja looge konto.
2. Avage rakendus ja vajutage nuppu '+'.  
3. Sisestage laadija ID number käsitsi või skannige QR-kood. ID number asub laadija küljel oleva sildi osas S/N.
4. Lisage e-Chargerile nimi ja vajutage nuppu 'Lisa laadija'.

## AR - نچاش فحراً

1. تباشرح وتبرنأو V2C Cloud قىبظت لىوزنتب مقى.
2. ' +' رزلا ىلع طغضاو قىبظتلا حتفا.
3. QR ىطوذرشلا زبرلا حسبم وا اىووى نچاشلا فىرعت مقى لىوآ نچاش فحراً بىناج ىلع.
4. 'نچاش فحراً' رز ىلع طغضاو ىذورتلا لىلا نچاشلا لآهراً فحراً.

## SK - PRIDAŤ NABÍJAČ

1. Stiahnite si aplikáciu V2C Cloud a vytvorte si účet.
2. Otvorte aplikáciu a kliknite na tlačidlo '+'.  
3. Ručne zadajte ID čísla nabíjačky alebo naskenujte QR kód. ID číslo nájdete v časti S/N na štítku na boku nabíjačky.
4. Pridajte názov e-Chargeru a kliknite na tlačidlo 'Pridať nabíjač'.

## SL - DODAJTE POLNILNIK

1. Prenesite aplikacijo V2C Cloud in ustvarite račun.
2. Odprite aplikacijo in tapnite na gumb '+'.  
3. Vnesite številko ID polnilca ročno ali preberite QR kodo. ID številka se nahaja v razdelku S/N na etiketi na strani polnilca.
4. Dodajte ime e-Chargerju in tapnite na gumb 'Dodaj polnilca'.

## RO - ADAUGĂ UN ÎNCĂRCĂTOR

1. Descărcați aplicația V2C Cloud și creați un cont.
2. Deschideți aplicația și apăsați butonul '+'.  
3. Introduceți manual numărul ID al încărcătorului sau scanați codul QR. Numărul ID se găsește în secțiunea S/N de pe eticheta laterală a încărcătorului.
4. Adăugați un nume e-Chargerului și apăsați butonul 'Adăugare încărcător'.

## CONSIDERATIONS ES - CONSIDERACIONES

This e-Charger in mode 3 is classified according to section 5 of UNE-EN 61851-1 in a system of electric vehicle supply equipment connected to an AC supply network. The electric vehicle supply equipment system could be plug and cable or permanently connected. Its use is possible both outdoors and indoors, and it can be used in both restricted and unrestricted access areas. The installation is on a wall/post/column, and on a flat surface. It has protection against electric shock class II.

**ES -** Este e-Charger en modo 3 está clasificado según el apartado 5 de UNE-EN 61851-1 en un sistema de alimentación de VE conectado a una red de suministro de C.A. El sistema de alimentación del VE puede ser de clavija y cable o permanentemente conectado. Su uso es posible tanto en exterior como en interior, y se puede usar tanto en acceso restringido como no restringido. El montaje es en pared/poste/columna, y sobre superficie plana. Dispone de una protección contra el choque eléctrico clase II.

1. The owner must ensure that the charger is in perfect condition and check that the device isn't damage.
2. In case of defect, disconnect the charger and report its deficiency. In extreme cases, it must be replaced.
3. Do not make any transformations or modifications to the charging station without authorization!
4. Using adapters or converters is not allowed.
5. Ventilation: forced ventilation is not a fundamental requirement considering its manufacturing technology.
6. Unplug the charging cable by pulling the connector, never the cable.

**ES -** El propietario debe procurar que el cargador se maneje siempre en perfecto estado.

En caso de defecto, desconecta el cargador e informa de su deficiencia. En casos extremos, debe ser sustituido.

¡No realices ninguna transformación ni modificación en la estación de carga sin autorización!

No está permitido utilizar adaptadores o convertidores.

La ventilación forzada no es un requisito fundamental teniendo en cuenta la tecnología de su fabricación.

Desenchufa el cable de carga tirando del conector, nunca del cable.

The electrical supply line must be connected to an existing installation and comply with national and international regulations. Each charging station must be connected to its own residual current device with a rated residual operating current not exceeding 30mA of type A.

Determine the rated current according to the charging power and the supply line. Additional protection elements may be added. The installation sizing must be done according to the current state regulations.

The residual current device and the circuit breaker in the supply line act as a network connection device.

**ES -** La línea de suministro eléctrico debe conectarse a una instalación existente y ajustarse a la normativa nacional e internacional. Cada estación de carga debe conectarse a un interruptor diferencial propio con una corriente de funcionamiento residual que no supere los 30mA de tipo A.

Determina la corriente nominal según la potencia de carga y la línea de alimentación. Pueden adicionarse otros elementos de protección. El

dimensionamiento de la instalación debe hacerse según la normativa estatal vigente. El interruptor diferencial y el interruptor magnetotérmico de la línea de alimentación actúan como dispositivo de conexión red.

## FR - CONSIDÉRATIONS

Ce e-Chargeur en mode 3 est classé selon la section 5 de UNE-EN 61851-1 dans un système d'équipement de recharge de véhicules

électriques connecté à un réseau d'alimentation en courant alternatif.

Le système d'équipement de recharge de véhicules électriques sera soit à fiche et câble, soit en connexion permanente. Son utilisation est possible à la fois en extérieur et en intérieur, et il peut être utilisé dans des zones à accès restreint ou non restreint. L'installation se fait sur un mur/poteau/colonne, et sur une surface plane. Il dispose d'une protection contre les chocs électriques de classe II.

**1.** Le propriétaire doit s'assurer que le chargeur est en parfait état. **2.** En cas de défaut, débranchez le chargeur et signalez son défaut. Dans les cas extrêmes, il doit être remplacé. **3.** Ne faites aucune transformation ou modification à la station de charge sans autorisation ! **4.** Il est interdit d'utiliser des adaptateurs ou des convertisseurs. **5.** La ventilation forcée n'est pas une exigence fondamentale compte tenu de sa technologie de fabrication. **6.** Débranchez le câble de charge en tirant sur le connecteur, jamais sur le câble.

La ligne d'alimentation électrique doit être connectée à une installation existante et être conforme aux réglementations nationales et internationales. Chaque borne de charge doit être connectée à son propre dispositif de courant résiduel avec un courant de fonctionnement résiduel nominal ne dépassant pas 30mA de type A. Déterminez le courant nominal en fonction de la puissance de charge et de la ligne d'alimentation. Des éléments de protection supplémentaires peuvent être ajoutés. Le dimensionnement de l'installation doit être effectué selon la réglementation en vigueur de l'État. Le dispositif de courant résiduel et le disjoncteur dans la ligne d'alimentation agissent comme dispositif de connexion réseau.

## DE - ÜBERLEGUNGEN

Dieser e-Charger im Modus 3 ist gemäß Abschnitt 5 der UNE-EN 61851-1 in ein Elektrofahrzeugversorgungssystem eingestuft, das an ein Wechselstromversorgungsnetz angeschlossen ist. Das Elektrofahrzeugversorgungssystem kann entweder mit Stecker und Kabel oder dauerhaft verbunden sein. Seine Verwendung ist sowohl im Innen- als auch im Außenbereich möglich und kann sowohl in eingeschränkten als auch in unbeschränkten Zugangsbereichen verwendet werden. Die Montage erfolgt an einer Wand, einem Pfosten oder einer Säule und auf einer ebenen Fläche. Er verfügt über einen Schutz gegen elektrischen Schlag der Klasse II.

**1.** Der Eigentümer muss sicherstellen, dass das Ladegerät stets in einwandfreiem Zustand ist. **2.** Im Falle eines Defekts sollte der Besitzer das Ladegerät trennen und den Mangel melden. In extremen Fällen muss es ausgetauscht werden. **3.** Führen Sie keine Änderungen oder Modifikationen an der Ladestation ohne Genehmigung durch! **4.** Die Verwendung von Adaptern oder Convertern ist nicht gestattet.

**5.** Belüftung: Eine Zwangslüftung ist angesichts der Technologie der Herstellung keine wesentliche Anforderung. **6.** Trennen Sie das Ladekabel, indem Sie am Stecker ziehen, niemals am Kabel.

Die Stromversorgungsleitung muss an eine vorhandene Installation angeschlossen und den nationalen und internationalen Vorschriften angepasst werden. Jede Ladestation muss an einen eigenen Fehlerstromschutzschalter angeschlossen werden, dessen Bemessungsdifferenzstrom 30 mA des Typs A nicht überschreitet. Bestimmen Sie den Nennstrom entsprechend der Ladeleistung und der Stromversorgungsleitung. Weitere Schutzelemente können hinzugefügt werden. Die Dimensionierung der Installation muss gemäß den aktuellen staatlichen Vorschriften erfolgen. Der Fehlerstromschutzschalter und der Leitungsschutzschalter in der Stromversorgungsleitung fungieren als Netzanschlussgerät.



## IT - CONSIDERAZIONI

Questo e-Charger in modalità 3 è classificato secondo la sezione 5 di UNE-EN 61851-1 in un sistema di apparecchiatura per la ricarica dei veicoli elettrici collegato a una rete di alimentazione CA. Il sistema di apparecchiatura per la ricarica dei veicoli elettrici sarà a spina e cavo o permanentemente collegato. Il suo utilizzo è possibile sia all'aperto che al chiuso, e può essere utilizzato sia in aree ad accesso limitato che illimitato. L'installazione è su una parete/palo/colonna e su una superficie piana. Dispone di protezione contro gli urti elettrici di classe II.

**1.** Il proprietario deve assicurarsi che il caricatore sia sempre in perfette condizioni. **2.** In caso di difetto, scollegare il caricatore e segnalare la sua mancanza. Nei casi estremi, deve essere sostituito. **3.** Non apportare alcuna trasformazione o modifica alla stazione di ricarica senza autorizzazione! **4.** Non è consentito utilizzare adattatori o convertitori. **5.** La ventilazione forzata non è un requisito fondamentale considerando la sua tecnologia di produzione. **6.** Scollegare il cavo di ricarica tirando il connettore, mai il cavo. Pericolo di danni!

La linea di alimentazione elettrica deve essere collegata a un impianto esistente e rispettare le normative nazionali e internazionali. Ogni stazione di ricarica deve essere collegata al proprio dispositivo a corrente residua con una corrente nominale residua non superiore a 30mA di tipo A. Determinare la corrente nominale in base alla potenza di ricarica e alla linea di alimentazione. Possono essere aggiunti ulteriori elementi di protezione. La dimensione dell'installazione deve essere effettuata in conformità con la normativa statale attuale. Il dispositivo a corrente residua e il dispositivo di protezione nella linea di alimentazione fungono da dispositivo di connessione di rete.

## PT - CONSIDERAÇÕES

Este e-Charger no modo 3 está classificado de acordo com o ponto 5 da norma UNE-EN 61851-1 num sistema de alimentação de VE ligado a uma rede de fornecimento de CA. O sistema de alimentação do VE pode ser com ficha e cabo ou permanentemente ligado. A sua utilização é possível tanto em exteriores como em interiores, e pode ser utilizada tanto em acesso restrito como não restrito. A montagem é na parede/poste/coluna e em superfície plana. Possui proteção contra choque elétrico de classe II.

**1.** O proprietário deve garantir que o carregador seja manuseado em perfeito estado. **2.** Em caso de defeito, desconecte o carregador e informe sobre a sua deficiência. Em casos extremos, deve ser substituído. **3.** Não realize qualquer transformação ou modificação na estação de carregamento sem autorização! **4.** Não é permitido utilizar adaptadores ou conversores. **5.** A ventilação forçada não é um requisito fundamental tendo em conta a tecnologia da sua fabricação. **6.** Desconecte o cabo de carregamento puxando o conector, não o cabo. A linha de fornecimento elétrico deve ser conectada a uma instalação existente e estar em conformidade com os regulamentos nacionais e internacionais. Cada estação de carregamento deve ser conectada ao seu próprio dispositivo de corrente residual com uma corrente residual nominal de operação que não exceda 30mA do tipo A. Determine a corrente nominal de acordo com a potência de carregamento e a linha de alimentação. Elementos adicionais de proteção podem ser adicionados. O dimensionamento da instalação deve ser feito de acordo com a regulamentação estadual atual. O dispositivo de corrente residual e o disjuntor na linha de alimentação atuam como dispositivo de conexão de rede.

## PL - ROZWAŻENIA

Ten e-Charger w trybie 3 jest sklasyfikowany zgodnie z punktem 5 normy UNE-EN 61851-1 jako system zasilania pojazdów elektrycznych podłączony do sieci zasilającej prądem przemiennym. System zasilania pojazdu elektrycznego może być z wtyczką i kablem lub być stałym podłączeniem. Jego użytkowanie jest możliwe zarówno na zewnątrz, jak i wewnątrz budynków, a także w obszarach o ograniczonym lub nieograniczonym dostępie. Montaż odbywa się na ścianie/słupie/kolumnie oraz na płaskiej powierzchni. Posiada on ochronę przed porażeniem prądem klasy II.

**1.** Właściciel powinien dbać o to, aby ładowarka zawsze była w idealnym stanie. **2.** W przypadku wystąpienia wady należy odłączyć ładowarkę i zgłosić jej niedoskonałość. W przypadkach skrajnych należy ją wymienić. **3.** Nie dokonuj żadnych zmian ani modyfikacji w stacji

## NL - OVERWEGINGEN

Deze e-Charger in modus 3 is geclassificeerd volgens sectie 5 van UNE-EN 61851-1 in een elektrisch voertuigvoedingssysteem dat is aangesloten op een wisselstroomvoeding. Het voedingssysteem van het elektrische voertuig kan met stekker en kabel zijn of permanent zijn aangesloten. Het kan zowel binnen als buiten worden gebruikt, en kan zowel in beperkt als onbeperkt toegankelijke gebieden worden gebruikt. De montage is aan de muur/paal/kolom en op een vlak oppervlak. Het beschikt over bescherming tegen elektrische schokken klasse II. **1.** De eigenaar moet ervoor zorgen dat de lader altijd in perfecte staat wordt gehouden. **2.** In geval van een defect, koppel de lader los en meld het gebrek. In extreme gevallen moet het worden vervangen. **3.** Voer geen enkele transformatie of wijziging aan het laadstation uit zonder toestemming! **4.** Het gebruik van adapters of converters is niet toegestaan. **5.** Ventilatie: geforceerde ventilatie is geen fundamentele vereiste gezien de fabricagetechnologie. **6.** Trek de laadkabel los door aan de stekker te trekken, nooit aan de kabel. De elektriciteitsvoorzieningslijn moet worden aangesloten op een bestaande installatie en voldoen aan nationale en internationale normen. Elke laadstation moet worden aangesloten op een eigen differentieelschakelaar met een reststroom van maximaal 30 mA van type A. Bepaal de nominale stroom op basis van het laadvermogen en de voedingslijn. Extra beschermingselementen kunnen worden toegevoegd. De dimensionering van de installatie moet worden uitgevoerd volgens de geldende nationale voorschriften. De differentieelschakelaar en de stroomonderbreker in de voedingslijn fungeren als een netwerkaansluitingsapparaat.

## CS - ÚVAHY

Tento e-Charger v režimu 3 je klasifikován podle oddílu 5 normy UNE-EN 61851-1 v systému napájení EV připojeném k síti střídavého proudu. Napájecí systém EV může být s vidlicí a kabelem nebo trvale připojený. Jeho použití je možné jak venku, tak uvnitř a může být používán jak v omezených, tak v neomezených přístupových oblastech. Montáž je na zed/stojan/sloupec a na plochem povrchu. Má ochranu proti elektrickému šoku třídy II.

**1.** Vlastník by měl zajistit, aby byl nabíječ vždy udržován v perfektním stavu. **2.** V případě závady odpojte nabíječ a informujte o jeho nedostatku. V extrémních případech je třeba jej nahradit. **3.** Neprovádějte žádné úpravy ani změny na nabíjecí stanicích bez povolení! **4.** Použití adaptéru nebo konvertorů není povoleno. **5.** Nucená ventilace není základním požadavkem s ohledem na technologii výroby. **6.** Odpojte nabíjecí kabel tahem za konektor, nikoli za kabel. Napájecí vedení musí být připojeno k existující instalaci a musí odpovídat národním a mezinárodním předpisům. Každá nabíjecí stanice musí být připojena k vlastnímu diferenciálnímu spínači s reziduálním proudem nepřesahujícím 30 mA typu A. Nominální proud se určí podle výkonu nabíjení a napájecího vedení. Další ochranné prvky lze přidat. Dimenzování instalace musí být provedeno podle platných státních předpisů. Diferenciální spínač a magnetotermický spínač v napájecím vedení fungují jako zařízení pro připojení do sítě.

## SV - ÖVERVÄGANDEN

Denna e-laddare i läge 3 är klassificerad enligt avsnitt 5 i UNE-EN 61851-1 som en kraftförsörjningssystem för elfordon ansluten till ett växelströmsnät. Elfördonets kraftförsörjningssystem kan vara med stickkontakt och kabel eller permanent anslutet. Det kan användas både inomhus och utomhus och kan användas både med begränsad och obegränsad tillgång. Installationen är på vägg/stolpe/kolumn och på plan yta. Den har skydd mot elektrisk stöt av klass II.

**1.** Ägaren bör se till att laddaren alltid hanteras i perfekt skick. **2.** Vid fel, koppla bort laddaren och rapportera dess berr. I extrema fall bör den ersättas. **3.** Gör inga ändringar eller modifieringar i laddningsstationen utan tillstånd! **4.** Det är inte tillåtet att använda adapter eller omvandlare. **5.** Ventilations: Tvingad ventilation är inte ett grundläggande krav med tanke på tillverkningstekniken. **6.** Koppla ur laddningskabeln



**1.** Savininkas turi visada užtikrinti, kad įkrovikas būtų tvarkingas. **2.** Defektų atveju atjunkite įkroviką ir praneškite apie jo nepakankamumą. Ekstremaliais atvejais jis turi būti pakeistas. **3.** Nedarykite jokių pakeitimų ar modifikacijų įkrovimo stotelėje be leidimo! **4.** Naudoti adapterius ar konverterius neleidžiama. **5.** Vėdinimas: priverstinis vėdinimas nėra būtinas reikalavimas, atsižvelgiant į gamybos technologiją. **6.** Atjunkite įkrovimo kabelį ištraukdami kištuką, bet ne kabelio.

Elektros tiekimo linija turi būti prijungta prie esamos įrangos ir atitikti nacionalinę ir tarptautinę teisę. Kiekviena įkrovimo stotelė turi būti prijungta prie savo nuosavos skyriškiosiosrovės jungties su veikimo reziduuminės srovės ne didesne kaip 30 mA, tipas A.

Nustatykite įkrovimo galios nominaliąją srovę ir tiekimo liniją. Galima pridėti papildomų apsaugos elementų. Įrenginio dydį reikia nustatyti remiantis galiojančia nacionaline teise. Skyriškioji srovės jungtis ir tiekimo linijos magnetinio išskyrimo įrenginys veikia kaip ryšio įrenginys.

#### ET - KAALEMÖTTED

See e-Charger režimius 3 on klassifitseeritud vastavalt UNE-EN 61851-1 lisa 5 süsteemiks, mis on ühendatud AC toitevõrguga EV toiteallikaks. EV toiteallikas võib olla pistiku ja kaabliga või püsivalt ühendatud. Seda saab kasutada nii sise- kui ka välitingimustes ning seda saab kasutada nii piiratud kui ka piiramatul juurdepääsul. Paigaldamine toimub seina / posti / veergu ja tasapinnale. Sellel on II klassi elektrilöögi kaitse.

**1.** Omanik peab tagama, et laadija oleks alati täiuslikus korras. **2.** Defekti korral tuleb laadija lahti ühendada ja selle puudustest teada.

Äärmuslikel juhtudel tuleb see asendada. **3.** Ärge tehke laadimisjaamas ühtegi muudatust ega modifikatsiooni ilma loata! **4.** Adapterite või konverteite kasutamine pole lubatud. **5.** Sunniviisiline ventilatsioon pole põhitehnoloogia tõttu oluline nõue. **6.** Lahutage laadimiskaabel pistikust, tõmmates pistikust, mitte kunagi kaablist.

Elektrivarusust tuleb ühendada olemasoleva paigaldusega ja kohandada vastavalt riiklikele ja rahvusvahelistele standarditele. Iga laadimisjaam tuleb ühendada omaette difavolukaitsega, mille töövool ei ületa 30mA tüüpi A. Nominaalvool tuleb määrata vastavalt laadimisvõimsusele ja toitejoonele. Lisaks võivad lisada muid kaitseelemente. Paigalduse mõõtmed tuleb määrata vastavalt kehtivatele riiklikele normidele. Toitejuhtme diferentsiaal- ja magnetotermiline lüliti toimivad võrguühenduse seadmena.

**1.** Lastnik mora vedno zagotoviti, da je polnilnik vedno v brezhibnem stanju. **2.** V primeru napake odklopite polnilnik in obvestite o njegovi napaki. V ekstremnih primerih ga je treba zamenjati. **3.** Brez dovoljenja ne izvajajte nobenih sprememb ali predelav na polnilni postaji. **4.** Uporaba adapterjev ali pretvornikov ni dovoljena. **5.** Prisilna ventilacija ni bistvena zahteva glede na tehnologijo izdelave. **6.** Odstranite polnilni kabel tako, da potegnete vtičak, ne pa kabla.

Električno napajalno linijo je treba priključiti na obstoječo napeljavo in prilagoditi nacionalnim in mednarodnim predpisom. Vsaka polnilna postaja mora biti povezana s svojim lastnim diferencialnim stikalom s prostalo delovno tokovno močjo, ki ne presega 30 mA, tip A. Določite nazivni tok glede na moč polnjenja in napajalno linijo. Dodati je mogoče druge varnostne elemente. Velikost namesitve je treba določiti v skladu z veljavnimi nacionalnimi predpisi. Diferencialno stikalo in termomagnetni stikalo napajalne linije delujeta kot naprava za omrežje povezave.

#### RO - CONSIDERAȚII

Acest e-Charger în modul 3 este clasificat conform secțiunii 5 a standardului UNE-EN 61851-1 într-un sistem de alimentare pentru vehicule electrice conectat la o rețea de alimentare AC. Sistemul de alimentare al vehiculului electric poate fi cu priză și cablu sau conectat permanent. Utilizarea sa este posibilă atât în interior, cât și în exterior, și poate fi utilizat atât în acces restricționat, cât și nelimitat. Montarea se face pe perete / stâlp / coloană și pe o suprafață plană. Dispune de o protecție împotriva șocului electric de clasă II.

**1.** Proprietarul trebuie să se asigure că încărcătorul este întotdeauna în stare perfectă. **2.** În caz de defect, deconectați încărcătorul și informați despre deficiența sa. În cazuri extreme, trebuie înlocuit. **3.** Nu faceți nicio transformare sau modificare la stația de încărcare fără autorizație! **4.** Nu este permis să utilizați adaptoare sau convertitoare. **5.** Ventilarea forțată nu este o cerință fundamentală având în vedere tehnologia fabricației.

**6.** Dezactivați cablul de încărcare trăgând de mufă, niciodată de cablu. Alimentarea electrică trebuie conectată la o instalație existentă și să fie conformă cu reglementările naționale și internaționale. Fiecare stație de încărcare trebuie conectată la un întrerupător diferențial propriu cu o curentă de funcționare reziduală care să nu depășească 30mA de tip A. Curentul nominal trebuie determinat în funcție de puterea de încărcare și de linia de alimentare. Pot fi adăugate și alte elemente de protecție. Dimensiunile instalației trebuie să fie conform normativelor statale în vigoare. Întrerupătorul diferențial și întrerupătorul magnetotermic al liniei de alimentare acționează ca dispozitiv de conexiune la rețea.

## SUPPORT ES - SOPORTE



Access the support area.



ES - Accede al área de soporte.

#### FR - SUPPORT

Accédez à la zone de support.

#### IT - SUPPORTO

Accedi all'area di supporto.

#### PT - SUPORTE

Acesse a área de suporte.

#### PL - WSPARCIE

Przejdź do obszaru wsparcia.

#### DA - SUPPORT

Få adgang til supportområdet.

#### LV - ATBALSTS

Pieejojiet atbalsta jomai.

#### LT - PARAMA

Pasiekite palaikymo sritį.

#### ET - TOETUS

Pääsege toeala juurde.

#### DE - UNTERSTÜTZUNG

Greifen Sie auf den Supportbereich zu.

#### NL - ONDERSTEUNING

Ga naar het ondersteuningsgebied.

#### CS - PODPORA

Přejděte do oblasti podpory.

#### SV - STÖD

Kom åt supportområdet.

#### AR - دعم

مجددًا قوقل وبل لوصول

#### SK - PODPORA

Prístup k oblasti podpory.

#### SL - PODPORA

Dostop do področja podpore.

#### RO - SUPORT

Accesează zona de suport.

# CHARGING UP

YOUR TOMORROW